



**JABATAN PELAKSANAAN PROJEK DAN
PENYELENGGARAAN BANGUNAN
DEWAN BANDARAYA KUALA LUMPUR**

DOKUMEN SEBUTHARGA

**CADANGAN MEMBEKAL, MENGHANTAR DAN
MEMASANG KIOS PENJAJA MODULAR (JENIS B) YANG
LENGKAP DENGAN PERABOT DAPUR DI SEKITAR
WILAYAH PERSEKUTUAN KUALA LUMPUR**

**JABATAN PELAKSANAAN PROJEK DAN PENYELENGGARAAN BANGUNAN
DEWAN BANDARAYA KUALA LUMPUR**

**CADANGAN MEMBEKAL, MENGHANTAR DAN MEMASANG KIOS PENJAJA
MODULAR (JENIS B) YANG LENGKAP DENGAN PERABOT DAPUR DI SEKITAR
WILAYAH PERSEKUTUAN KUALA LUMPUR**

ISI KANDUNGAN

BIL	PERKARA	MUKA SURAT
BAHAGIAN 1	SENARAI SEMAK PENYEDIAAN DOKUMEN e-PEROLEHAN BEKALAN	SPD/1
	SURAT AKUAN PEMBIDA	SAP/1 – 2
	SURAT AKUAN PEMBIDA UNTUK MELAKSANAKAN PROGRAM PROFESSIONAL TRAINING AND EDUCATION FOR GROWING ENTREPRENEURS – READY TO WORK (PROTÊGÊ-RTW)	SAP/3
	KOD ETIKA KONTRAKTOR / PERUNDING DATUK BANDAR KUALA LUMPUR	KE/1 – KE/8
	BORANG PEMBERITAHUAN PEMUNYA BENEFISIAL	BO/1
	SURAT AKUAN SYARIKAT DALAM MENANGANI JENAYAH PEMERDAGANGAN ORANG DAN BURUH PAKSA	SA/1
	SENARAI SEMAK KECUKUPAN DOKUMEN WAJIB DIISI / DISERAH BERSAMA DOKUMEN TENDER	SSD/1 – SSD/2
	SENARAI SEMAKAN MENGISI DOKUMEN TENDER	SS/1 – SS/5
BAHAGIAN 2	ARAHAN DAN SYARAT-SYARAT AM KEPADA PETENDER	AKP/1 – AKP/17
BAHAGIAN 3	HARGA INDIKATIF JABATAN	HIJ/1
BAHAGIAN 4	BORANG TENDER	BT/1 - BT/4
BAHAGIAN 5	SYARAT-SYARAT PERJANJIAN	1 – 37
BAHAGIAN 6	SKOP KERJA	SK/1 – SK/3
BAHAGIAN 7	SPEKIFIKASI	SPEC/1 – SPEC/4
BAHAGIAN 8	RINGKASAN TENDER	RT/1 – RT/2
BAHAGIAN 9	SENARAI KUANTITI	BQ1/1
BAHAGIAN 10	JADUAL DATA TEKNIKAL / BORANG CADANGAN PETENDER (jika berkaitan)	DT/1
BAHAGIAN 11	LAMPIRAN	
Lampiran A -	Borang Jaminan Bank / Insurans Untuk Bon Pelaksanaan (Perkhidmatan / Bekalan)	
Lampiran B -	Borang Jaminan Bank / Jaminan Syarikat Kewangan / Jaminan Insurans Untuk Bayaran Pendahuluan	
Lampiran C -	Borang Maklumat Petender (BRG/JP/BPP(Pind.2/2025))	
Lampiran D -	Senarai dan Tugas Panel Syarikat Insurans/Broker Insurans/Broker Takaful DBKL	
BAHAGIAN 12	LUKISAN / GAMBARAJAH	SL/1

DEWAN BANDARAYA KUALA LUMPUR

CADANGAN MEMBEKAL, MENGHANTAR DAN MEMASANG KIOS PENJAJA MODULAR (JENIS B) YANG LENGKAP DENGAN PERABOT DAPUR DI SEKITAR WILAYAH PERSEKUTUAN KUALA LUMPUR

BAHAGIAN 1.

- **SENARAI SEMAKAN PENYEDIAAN DOKUMEN
e-PEROLEHAN BEKALAN**
- **SURAT AKUAN PEMBIDA**
- **SURAT AKUAN PEMBIDA UNTUK MELAKSANAKAN
PROGRAM PROFESSIONAL TRAINING AND EDUCATION
FOR GROWING ENTREPRENEURS – READY TO WORK
(PROTÊGÊ-RTW)**
- **KOD ETIKA KONTRAKTOR/PERUNDING DATUK BANDAR
KUALA LUMPUR**
- **BORANG PEMBERITAHUAN PEMUNYA BENEFISIAL**
- **SURAT AKUAN SYARIKAT DALAM MENANGANI JENAYAH
PEMERDAGANGAN ORANG DAN BURUH PAKSA**
- **SENARAI SEMAK KECUKUPAN DOKUMEN WAJIB
DIISI/DISERAH BERSAMA DOKUMEN TENDER**
- **SENARAI SEMAKAN MENGISI DOKUMEN TENDER**

SENARAI SEMAKAN PENYEDIAAN DOKUMEN E-PEROLEHAN KERJA

BIL	PERKARA	DOKUMEN WAJIB DIISI & DICETAK
BAHAGIAN 1	KULIT MUKA DOKUMEN TENDER / SEBUTHARGA ISI KANDUNGAN	✓
	SENARAI SEMAKAN PENYEDIAAN DOKUMEN E-PEROLEHAN KERJA	
	SURAT AKUAN PEMBIDA	
	SURAT AKUAN PEMBIDA UNTUK MELAKSANAKAN PROGRAM <i>PROFESSIONAL TRAINING AND EDUCATION FOR GROWING ENTREPRENEURS – READY TO WORK (PROTÉGE-RTW)</i>	
	KOD ETIKA KONTRAKTOR / PERUNDING DATUK BANDAR KUALA LUMPUR	✓
	BORANG PEMBERITAHUAN PEMUNYA BENEFISIAL	
	SURAT AKUAN SYARIKAT DALAM MENANGANI JENYAH PEMERDAGANGAN ORANG DAN BURUH PAKSA	
	SENARAI SEMAK KECUKUPAN DOKUMEN WAJIB DIISI / DISERAH BERSAMA DOKUMEN TENDER	
	SENARAI SEMAKAN MENGISI DOKUMEN TENDER	
	BAHAGIAN 2	ARAHAN DAN SYARAT-SYARAT AM KEPADA PETENDER
BAHAGIAN 3	HARGA INDIKATIF JABATAN	-
BAHAGIAN 4	BORANG TENDER	✓
BAHAGIAN 5	SYARAT-SYARAT PERJANJIAN	-
BAHAGIAN 6	SKOP KERJA	-
BAHAGIAN 7	SPESIFIKASI	-
BAHAGIAN 8	RINGKASAN TENDER	✓
BAHAGIAN 9	SENARAI KUANTITI	✓
BAHAGIAN 10	JADUAL DATA TEKNIKAL / BORANG CADANGAN PETENDER (jika berkaitan)	✓
BAHAGIAN 11	LAMPIRAN	
Lampiran A	<i>Borang Jaminan Bank/Insurans Untuk Bon Pelaksanaan (Kontrak Kerja)</i>	-
Lampiran B	<i>Borang Jaminan Bank/ Jaminan Syarikat Kewangan / Jaminan Untuk Bayaran Pendahuluan (Kerja)</i>	-
Lampiran C	<i>Borang Maklumat Petender BRG/JP/BPP(Pind.2/2025)</i>	✓
Lampiran D	<i>Senarai dan Tugas Panel Syarikat Insurans/Broker Insurans/Broker Takaful DBKL</i>	-
BAHAGIAN 12	LUKISAN / GAMBARAJAH (jika perlu)	-

NOTA :

- DOKUMEN WAJIB CETAK, DIJILID** dan dimasukkan dalam sampul surat berlakri. Dokumen yang lengkap hendaklah di**HANTAR** ke Jabatan Pentadbiran, Bhg. Pengurusan Perolehan
- Sekiranya dokumen **TIDAK LENGKAP**, tender akan **DIGAGALKAN**.

SURAT AKUAN PEMBIDA
Bagi
CADANGAN MEMBEKAL, MENGHANTAR DAN MEMASANG KIOS PENJAJA MODULAR
(JENIS B) YANG LENGKAP DENGAN PERABOT DAPUR DI SEKITAR
WILAYAH PERSEKUTUAN KUALA LUMPUR

Saya, * No.K/P: yang mewakili

Syarikat.....

Nombor Pendaftaran..... (*MOF/CIDB/SSM)

dengan ini mengisytiharkan bahawa saya atau mana-mana orang yang mewakili syarikat ini:

- i. Tidak akan menawarkan, menjanjikan atau memberikan apa - apa suapan kepada mana-mana orang dalam mana-mana **Dewan Bandaraya Kuala Lumpur** atau mana-mana orang lain, sebagai suapan untuk dipilih dalam mana-mana perolehan; dan
- ii. Tidak akan melakukan atau terlibat dengan tipuan bida dalam mana-mana perolehan.

Bersama ini dilampirkan Surat Perwakilan Kuasa bagi saya mewakili syarikat seperti tercatat di atas untuk membuat pengisytiharan ini.

2. Sekiranya saya, atau mana-mana individu yang mewakili syarikat ini didapati terlibat dalam pakatan tipuan bida dengan syarikat lain berkenaan perolehan di atas atau menawarkan, menjanjikan atau memberikan apa-apa suapan kepada mana-mana orang dalam **Dewan Bandaraya Kuala Lumpur** atau mana-mana orang lain sebagai dorongan untuk dipilih dalam perolehan seperti di atas, maka saya sebagai wakil syarikat bersetuju tindakan-tindakan berikut boleh diambil:

2.1 Hilang kelayakan untuk dinilai dan dilantik bagi perolehan di atas; dan

2.2 Lain-lain tindakan undang-undang/tatatertib mengikut undang-undang/peraturan perolehan Kerajaan yang berkuat-kuasa.

3. Saya sesungguhnya faham bahawa tindakan berikut akan diambil:

3.1 Didakwa bagi kesalahan** di bawah Akta Suruhanjaya Pencegahan Rasuah Malaysia 2009 [Akta 694] dan Kanun Keseksaan [Akta 574] serta boleh dihukum di bawah undang-undang masing- masing untuk kegagalan saya atau mana-mana orang yang mewakili syarikat ini untuk mematuhi perkara (i); atau

3.2 tindakan boleh dikenakan ke atas syarikat di bawah Akta Persaingan 2010 [Akta 712] atas kegagalan saya atau mana-mana orang yang mewakili syarikat ini untuk mematuhi perkara (ii) dalam Surat Akuan ini. Sekiranya syarikat didapati melanggar peruntukan seksyen 4(2)(d) Akta 712, syarikat boleh didenda tidak melebihi sepuluh peratus (10%) daripada pusing ganti (turn over) seluruh dunia sepanjang tempoh suatu pelanggaran itu berlaku.

4. Sekiranya terdapat mana-mana orang cuba memperolehi atau meminta apa-apa suapan daripada saya atau mana-mana orang yang berkaitan dengan syarikat ini sebagai dorongan untuk dipilih dalam perolehan seperti di atas, maka saya berjanji akan dengan segera melaporkan perbuatan tersebut kepada pejabat Suruhanjaya Pencegahan Rasuah Malaysia (SPRM) atau balai polis yang berhampiran. Saya sedar bahawa kegagalan saya berbuat demikian adalah merupakan suatu kesalahan di bawah seksyen 25 (1) Akta Suruhanjaya Pencegahan Rasuah Malaysia 2009 [Akta 694] dan boleh dihukum di bawah seksyen 25 (2) akta yang sama, apabila disabitkan boleh didenda tidak melebihi RM100,000.00 atau penjara selama tempoh tidak melebihi sepuluh tahun atau kedua-duanya.

5. Saya sesungguhnya faham bahawa syarikat melakukan kesalahan jika seseorang yang bersekutu dengan syarikat*** memberikan, menjanjikan atau menawarkan suapan untuk memperolehi atau mengekalkan perniagaan atau faedah dalam menjalankan perniagaan di bawah Seksyen 17A, Akta Suruhanjaya Pencegahan Rasuah Malaysia 2009 [Akta 694], apabila disabitkan kesalahan boleh didenda tidak kurang daripada sepuluh kali ganda jumlah atau nilai suapan, atau RM1 juta, atau dipenjarakan selama tempoh tidak melebihi dua puluh tahun atau kedua-duanya.

Yang benar,

Tandatangan :

Nama :

No.KP :

Tarikh :

Cop Syarikat :

Catatan:

- (i) **Termasuk kesalahan ditetapkan dalam Jadual (Perenggan 3 (a), takrif "kesalahan ditetapkan") Akta Suruhanjaya Pencegahan Rasuah Malaysia 2009 [Akta 694] yang boleh dihukum di bawah Kanun Keseksaan.

- (ii) ***Seseorang yang bersekutu dengan syarikat merujuk kepada seksyen 17A (6) Akta Suruhanjaya Pencegahan Rasuah Malaysia 2009 [Akta 694], iaitu seseorang itu bersekutu dengan organisasi komersial jika dia seorang pengarah, pekongsi atau pekerja organisasi komersial itu atau dia ialah orang yang melaksanakan perkhidmatan untuk atau bagi pihak organisasi komersial itu.

- (iii) Surat Akuan ini hendaklah dikemukakan bersama surat perwakilan kuasa.

- (iv) Takrifan perusahaan di bawah Akta 712 merangkumi syarikat yang terlibat dengan perolehan Datuk Bandar Kuala Lumpur.

PERINGATAN : Surat Akuan Pembida ini WAJIB diisi dan ditandatangani.

**SURAT AKUAN PEMBIDA UNTUK MELAKSANAKAN
PROGRAM PROFESSIONAL TRAINING AND EDUCATION FOR GROWING ENTREPRENEURS –
READY TO WORK (PROTÊGÊ-RTW)**

Kepada

DATUK BANDAR KUALA LUMPUR

Sebut Harga:

**CADANGAN MEMBEKAL, MENGHANTAR DAN MEMASANG KIOS PENJAJA MODULAR
(JENIS B) YANG LENGKAP DENGAN PERABOT DAPUR DI SEKITAR
WILAYAH PERSEKUTUAN KUALA LUMPUR**

Saya, No.K/P: yang mewakili

Syarikat.....

Nombor Pendaftaran..... (*MOF/CIDB)

dengan ini mengisytiharkan bahawa saya akan melaksanakan program PROTÊGÊ-RTW jika dipilih untuk sebut harga/tender ini mengikut had nilai ambang (*threshold value*) dan bilangan minimum peserta program PROTÊGÊ-RTW seperti yang ditetapkan di dalam syarat sebut harga/tender.

2. Sekiranya saya tidak melaksanakan program PROTÊGÊ-RTW mengikut had nilai ambang (*threshold value*) dan bilangan minimum peserta setelah dipilih untuk sebut harga/tender ini, maka Datuk Bandar Kuala Lumpur boleh mengambil tindakan ke atas syarikat saya berdasarkan syarat/klausa kontrak dan syarikat saya mungkin tidak akan dipertimbangkan untuk sebutharga/tender perolehan Dewan Bandaraya Kuala Lumpur pada masa akan datang.

Yang Benar,

.....
Nama:
Kad Pengenalan:
Cop Syarikat:

Catatan: i) *Potong mana yang tidak berkaitan.
ii) Surat Akuan ini hendaklah ditandatangani oleh
hanya penama di sijil pendaftaran (*MOF/CIDB).

**PERINGATAN : SURAT AKUAN PEMBIDA INI ADALAH WAJIB DIISI DAN DITANDATANGAN
BAGI PEROLEHAN MERUJUK KEPADA NILAI AMBANG YANG TELAH DITETAPKAN DALAM
PARA 14 ARAHAN DAN SYARAT-SYARAT AM KEPADA PETENDER.**

KOD ETIKA KONTRAKTOR/PERUNDING DATUK BANDAR KUALA LUMPUR

1.0 PENGENALAN

Datuk Bandar Kuala Lumpur komited dalam memastikan proses perolehan yang dilaksanakan oleh Dewan Bandaraya Kuala Lumpur (DBKL) memberi peluang penyertaan terbuka kepada semua pihak yang layak bersaing serta dilaksanakan dengan telus dan adil mengikut dasar serta peraturan piawaian urusan perolehan.

Kod Etika Kontraktor/Perunding Datuk Bandar Kuala Lumpur ini digunapakai kepada semua Kontraktor seperti takrifan di bawah, yang terlibat di dalam proses perolehan DBKL dalam pemberian atau pelaksanaan kontrak kerja, bekalan, perkhidmatan, perolehan am dan perkhidmatan perunding.

Prinsip-prinsip yang digariskan dalam kod etika ini adalah selaras dengan prinsip-prinsip perolehan DBKL dari aspek akauntabiliti, ketelusan, nilai faedah terbaik, persaingan terbuka serta adil dalam memastikan amalan tadbir urus baik (*good governance practices*) perolehan DBKL.

2.0 DEFINISI

Terma-terma yang disenaraikan digunakan di dalam Kod ini dan penerangan maksud adalah seperti berikut :-

- 2.1 **Ahli Keluarga** bermaksud seorang anggota keluarga dan termasuk suami-isteri, ibu-bapa, anak (termasuk anak angkat dan anak tiri), saudara lelaki dan saudara perempuan pegawai DBKL serta suami/isteri kepada anak, saudara lelaki atau saudara perempuan pegawai DBKL.
- 2.2 **Ahli Lembaga Penasihat** bermaksud mana-mana orang yang dilantik di bawah Peraturan-Peraturan Lembaga Penasihat Bandaraya Kuala Lumpur 7989 (P.U (A) 772).
- 2.3 **Datuk Bandar** bermaksud Datuk Bandar Kuala Lumpur dan termasuk mana-mana Pengarah Jabatan dan mana-mana Pegawai DBKL yang diperwakilkan kuasa secara sah oleh Datuk Bandar bagi menguruskan proses perolehan kerja, bekalan dan perkhidmatan tersebut yang akan dilaksanakan oleh Kontraktor/Perunding.
- 2.4 **Hadiah** bermaksud pemindahan samada dengan nilai atau tanpa nilai yang bersamaan apa-apa barangan atau kepentingan, yang nyata atau tidak nyata termasuk tetapi tidak terhad kepada wang, harta alih atau tak alih, kenderaan, tambang percuma, saham, tiket loteri, kemudahan perjalanan, hiburan, perkhidmatan, keahlian kelab, apa-apa bentuk diskaun atau komisen, hamper, barang kemas, perhiasan, apa-apa pemberian, cenderamata, pinjaman, akujanji, keraian, hospitaliti, janji, tiket hiburan, atau kejohanan sukan, perjalanan hujung minggu, permainan golf, pinjaman peralatan, atau lain-lain barang atau kepentingan yang bermaksud untuk mempengaruhi atau meletakkan jajahan pengaruh atau memberikan ganjaran kepada individu atau entiti sama ada yang diberi kepada atau diterima oleh Pegawai DBKL itu, ahli keluarganya atau mana-mana orang lain, bagi pihaknya.

- 2.5 **Kontraktor** bermaksud individu, entiti, firma, perkongsian atau syarikat yang berurusan atau membuat urus niaga dengan DBKL dalam skop Kod Etika ini dan termasuklah pembekal yang dilantik DBKL dan bercadang untuk mengadakan atau sedang terikat kepada ikatan dalam kontrak dengan DBKL.
- 2.6 **Pegawai DBKL** bermaksud seseorang anggota tetap, sementara atau kontrak yang bekerja dengan Datuk Bandar dan termasuklah pekerja-pekerja dalam Kumpulan Perusahaan dan Pekerja Rendah.
- 2.7 **Perunding** adalah mana-mana individu atau firma yang berdaftar di bawah mana-mana undang-undang bertulis atau badan ikhtisas yang dilantik berdasarkan kepada kepakaran dan pengalaman profesional bagi melaksanakan perkhidmatan profesional sama ada bagi sesebuah projek pembangunan fizikal atau bukan fizikal.
- 2.8 **Rasuah** bermaksud penerimaan atau pemberian suapan sebagai upah atau dorongan untuk seseorang individu kerana melakukan atau tidak melakukan sesuatu perbuatan yang berkaitan dengan tugas rasmi
- 2.9 **Suapan** bermaksud :-
- (i) Wang, derma, along, pinjaman, fi, hadiah, cagaran berharga, harta atau kepentingan mengenai harta, iaitu apa-apa jenis harta, sama ada alih atau tak alih, faedah kewangan, atau apa-apa manfaat seumpama itu yang lain;
 - (ii) apa-apa jawatan, kebesaran, pekerjaan, kontrak pekerjaan atau perkhidmatan, dan apa-apa perjanjian untuk memberikan pekerjaan atau memberikan perkhidmatan atas apa-apa sifat;
 - (iii) apa-apa bayaran, pelepasan, penunaian atau penyelesaian apa-apa pinjaman, obligasi atau liabiliti lain, sama ada keseluruhannya atau sebahagian daripadanya;
 - (iv) apa-apa jenis balasan berharga, apa-apa diskaun, komisen, rebat, bonus, potongan atau peratusan;
 - (v) apa-apa perbuatan menahan diri daripada menuntut apa-apa wang atau nilai wang atau benda berharga;
 - (vi) apa-apa jenis perkhidmatan atau pertolongan lain, termasuk perlindungan daripada apa-apa penalti atau ketidakupayaan yang dikenakan atau yang dikhuatiri atau daripada apa-apa tindakan atau prosiding yang bersifat tatatertib, sivil atau jenayah, sama ada atau tidak sudah dimulakan, dan termasuk penggunaan atau menahan diri daripada menggunakan apa-apa hak atau apa-apa kuasa atau kewajipan rasmi; dan
 - (vii) apa-apa tawaran, aku janji atau janji, sama ada bersyarat atau tidak bersyarat, untuk memberikan suapan mengikut pengertian mana-mana perenggan (i) hingga (vi).

- 2.10 **Pegawai Penguasa** adalah pegawai yang dilantik oleh Datuk Bandar untuk bertanggungjawab mengawal selia dan memberi arahan kerja menurut peruntukan pengurusan perolehan tender, sebut harga atau pembelian terus serta segala berkaitan urusan pembekalan dan obligasi di bawah kontrak dilaksanakan oleh Kontraktor/Perunding.

3.0 PRINSIP-PRINSIP

Pengurusan DBKL adalah komited dalam memastikan atau menjangka semua urusan berkaitan perolehan dan pentadbiran kontrak Datuk Bandar adalah berteraskan amalan tadbir urus yang baik. Bagi maksud tersebut, para Kontraktor/Perunding adalah diwajibkan untuk mematuhi prinsip-prinsip berikut:-

3.1 Jujur Dan Amanah Dalam Melaksanakan Tanggungjawab

Semua Kontraktor/Perunding dan wakil mereka hendaklah menjalankan transaksi perniagaan dan aktiviti-aktiviti mereka dengan jujur, amanah, bertanggungjawab dan berintegriti.

Kontraktor/Perunding serta mana-mana wakilnya hendaklah:

- (i) Merekod dan melaporkan secara jujur dan tepat semua maklumat perniagaan;
- (ii) Bertanggungjawab menjaga dan melindungi aset fizikal dan intelektual DBKL, termasuk hartanah serta bekalan dan peralatan apabila diberi kuasa oleh DBKL untuk menggunakan aset tersebut; dan
- (iii) Memastikan semua rekod, komunikasi dan pendedahan yang berkaitan dengan DBKL dibuat dengan penuh adil, tepat pada masanya dan boleh difahami.

3.2 Mematuhi Undang-undang dan Peraturan

Semua Kontraktor/Perunding DBKL termasuk mana-mana wakilnya hendaklah menerima dan mematuhi semua undang-undang dan peraturan yang sedang berkuatkuasa ketika menyertai mana-mana proses perolehan DBKL dan menjalankan mana-mana obligasi di bawah kontrak DBKL.

Kontraktor/Perunding serta mana-mana wakilnya hendaklah :

- (i) Mematuhi terma dan syarat-syarat yang telah dipersetujui di dalam perjanjian kontrak;
- (ii) Mematuhi semua peraturan dan undang-undang sivil dan/atau jenayah negara;
- (iii) Mematuhi semua peruntukan undang-undang berhubung larangan sogokan dan rasuah sebagaimana yang diperuntukkan di bawah Akta Suruhanjaya Pencegahan Rasuah Malaysia 2009 (Akta 694) dan mana-mana undang-undang bertulis lain yang berkaitan;
- (iv) Mematuhi semua undang-undang dan peraturan alam sekitar yang berkaitan dengan bahan-bahan berbahaya, perlepasan udara, bahan buangan dan sisa buangan yang berkuatkuasa dari masa ke semasa; dan

- (v) Mematuhi semua undang-undang berkenaan anti-persaingan sebagaimana yang diperuntukkan di bawah Akta Persaingan 2010 (Akta 712).

3.3 Menjauhi Sebarang Bentuk Rasuah

Kontraktor/Perunding serta mana-mana wakilnya hendaklah tidak akan, secara langsung atau tidak langsung meminta, menawar, memberi atau berjanji untuk memberi sesuatu ganjaran berbentuk hadiah, wang, barangan atau perkhidmatan atau apa-apa bentuk dorongan atau habuan lain kepada mana-mana Pegawai DBKL sebagai balasan untuk keputusan, pendapat, undian atau tindakan lain yang mempengaruhi sebarang keputusan perolehan.

Kontraktor/Perunding serta mana-mana wakilnya hendaklah:

- (i) Tidak bersubahat dalam melakukan aktiviti yang berunsur rasuah; dan
- (ii) Segera melaporkan kepada pihak pengurusan DBKL jika terdapat perlakuan atau cubaan rasuah dilakukan oleh pegawai DBKL atau kontraktor lain.

3.4 Mengelakkan Konflik Kepentingan

Kontraktor/Perunding termasuk mana-mana wakilnya hendaklah menghindari diri dari melakukan perkara yang boleh menyebabkan berlakunya percanggahan kepentingan dalam urusan perolehan.

Percanggahan kepentingan ini berlaku apabila Kontraktor/Perunding mempunyai hubungan keluarga ataupun perkongsian perniagaan dengan ahli jawatankuasa tender atau lain-lain Pegawai DBKL yang terlibat dalam perolehan tersebut.

Kontraktor/Perunding yang mempunyai percanggahan atau berpotensi mempunyai percanggahan kepentingan dengan mana-mana warga kerja DBKL, hendaklah dengan segera memaklumkan kepada pihak pengurusan DBKL sama ada sebelum atau selepas pelantikan dan pemilihan.

3.5 Larangan Pemberian Hadiah

Kontraktor tidak boleh dalam apa jua keadaan menawarkan atau memberi apa-apa hadiah sama ada secara langsung atau tidak langsung kepada mana-mana Pegawai DBKL atau mana-mana keluarga Pegawai DBKL yang boleh mempengaruhi pertimbangan pegawai/warga kerja dalam menjalankan tugas rasmi mereka.

3.6 Perhubungan Tidak Wajar

Perhubungan secara lisan atau bertulis dengan mana-mana Pegawai, Pengurusan DBKL, Ahli Lembaga Penasihat DBKL atau lain-lain Pegawai DBKL, selain daripada Pegawai Penguasa yang mana boleh secara munasabah diandaikan bahawa perhubungan tersebut bertujuan untuk mempengaruhi atau secara munasabah boleh mempengaruhi perkara-perkara yang berkaitan dengan perolehan tersebut. Larangan ini termasuklah dan tidak terhad kepada perjumpaan peribadi, komunikasi telefon, surat, faks dan e-mel. Larangan ini tidak termasuk perhubungan Dengan Pegawai DBKL Atas Sebab Untuk Perbincangan Tentang Kerja yang sedang dilakukan yang mana tiada kaitan dengan urusan perolehan yang sedang dalam tindakan.

3.7 Menghindari Amalan Anti Persaingan

Semua Kontraktor/Perunding hendaklah mengamalkan persaingan yang sihat dan telus dalam urus niaga perolehan seperti tidak memberi maklumat palsu atau mengelirukan kepada Kontraktor/Perunding lain, menyembunyi atau memusnah dokumen.

(i) Penilaian Tender/Sebutharga Secara Bebas

Kontraktor/Perunding akan membuat perkiraan harga yang terkandung dalam mana-mana tender atau sebutharga secara berasingan tanpa sebarang pakatan, perundingan, komunikasi atau persetujuan dengan mana-mana kontraktor saingan yang bertujuan mengurangkan saingan semasa tender atau sebutharga di buat kepada DBKL.

(ii) Tiada Sebarang Komunikasi Tentang Tender/ Sebutharga

Harga yang di sebut oleh Kontraktor/Perunding dalam tender atau sebutharga tidak akan di hebahkan oleh Kontraktor/Perunding secara langsung atau tidak langsung kepada mana-mana Kontraktor/Perunding lain yang memasuki tender atau sebutharga sebelum tarikh tutup tender atau sebutharga tersebut.

(iii) Penyerahan Tender / Sebutharga

Kontraktor/Perunding tidak dibenarkan membuat apa-apa cubaan untuk mempengaruhi mana-mana individu atau entiti lain untuk membuat atau tidak memasuki tender atau sebutharga kepada DBKL.

3.8 Bertanggungjawab Ke Atas Semua Maklumat Dan Aset DBKL

(i) Maklumat

Kerahsian dan integriti apa-apa maklumat yang diberikan kepada Kontraktor/Perunding perlu dijaga bagi mengelakkan sebarang risiko pendedahan secara langsung dan tidak langsung atau kepada mana-mana pihak atau menjatuhkan reputasi serta prestasi DBKL.

(ii) Aset Datuk Bandar

Semua Kontraktor/Perunding hendaklah mematuhi hak-hak pemilikan harta intelek DBKL termasuk tetapi tidak terhad kepada hak cipta, paten, tanda dagangan, rahsia perdagangan dan hak-hak intelek lain yang dilindungi di bawah mana-mana perundangan bertulis yang sedang berkuatkuasa di Malaysia.

Teknologi maklumat dan apa-apa sistem yang disediakan oleh DBKL hanya boleh digunakan untuk tujuan yang berkaitan dengan urusan DBKL sahaja.

Kontraktor/Perunding adalah dilarang melakukan apa-apa tindakan penyalahgunaan terhadap apa-apa aset, kemudahan, teknologi, sistem dan perkakasan DBKL dengan tujuan berniat jahat dan/ atau bersalahan dengan mana-mana undang-undang dan peraturan yang sedang berkuatkuasa.

3.9 Kepentingan Kualiti Piawaian dan Kemahiran

Semua Kontraktor/Perunding hendaklah sentiasa memberi dan meningkatkan piawaian etika serta kualiti yang tinggi ketika menyempurnakan urusan niaga.

Kontraktor/Perunding hendaklah:

- (i) Memperoleh lesen/permit yang diperlukan sebagai Kontraktor/Perunding barangan atau perkhidmatan untuk DBKL;
- (ii) Menyediakan tenaga kerja berkemahiran tinggi, mencukupi dan berkualiti dalam menyempurnakan urusan niaga; dan
- (iii) Mengguna dan membekalkan peralatan yang memenuhi kualiti yang ditetapkan bagi menjalankan aktiviti yang dipertanggungjawabkan.

4.0 PEMATUHAN KOD ETIKA KONTRAKTOR DAN PERUNDING

Pematuhan terhadap prinsip-prinsip, polisi dan peraturan yang telah dinyatakan di dalam Kod ini adalah diwajibkan kepada semua Kontraktor/Perunding dan wakil-wakilnya yang berurusan dengan Datuk Bandar.

Kontraktor/Perunding hendaklah:

- 4.1 Membaca dan memahami Kod ini;
- 4.2 Melaporkan dengan segera ketidakpatuhan atau pelanggaran Kod ini oleh mana-mana pihak kepada pihak pengurusan DBKL yang dilantik;
- 4.3 Memberi kerjasama sepenuhnya terhadap siasatan yang dibuat; dan
- 4.4 Memastikan dan mendidik kakitangan dan pekerja Kontraktor/Perunding bahawa mereka memahami dan mematuhi kod etika ini.

5.0 PELANGGARAN KOD ETIKA KONTRAKTOR DAN PERUNDING

Sekiranya terdapat sebarang pelanggaran atas mana-mana peruntukan dalam Kod Etika ini oleh Kontraktor/Perunding, DBKL boleh mengambil tindakan mengikut undang-undang atau sepertimana yang telah dipersetujui oleh pihak-pihak dalam apa-apa kontrak, termasuk tetapi tidak terhad, kepada mengisytiharkan Kontraktor/Perunding sebagai tidak bertanggungjawab atau melanggar kontrak atau dihalang dari meneruskan urusan kontrak termasuk menyenaraihitamkan Kontraktor/Perunding.

Kontraktor hendaklah patuh sepenuhnya kepada semua undang-undang dan peraturan-peraturan berkenaan rasuah, sogokan dan amalan perniagaan yang dilarang. Pelanggaran Kod Etika Kontraktor/Perunding ini atau sebarang peruntukan dibawahnya boleh menyebabkan Kontraktor/Perunding disabitkan dengan kesalahan jenayah atau sivil mengikut undang-undang.

6.0 TANGGUNGJAWAB MEMBUAT LAPORAN

6.1 Melaporkan Permintaan Hadiah

Kontraktor/Perunding adalah bertanggungjawab untuk melaporkan dengan segera kepada Jabatan Integriti DBKL apa-apa atau semua permintaan hadiah yang dibuat kepada Kontraktor/Perunding atau mana-mana wakil Kontraktor/Perunding oleh mana-mana Pegawai DBKL atau ahli jawatankuasa tender/sebut harga DBKL.

6.2 Melaporkan Perubahan Penting

Kontraktor/Perunding adalah di bawah tanggungjawab yang berterusan untuk melaporkan apa-apa perubahan keadaan yang memberi kesan yang besar ke atas mana-mana laporan terdahulu kepada DBKL termasuk tetapi tidak terhad kepada pendedahan konflik kepentingan.

6.3 Pendedahan Salah Laku

Kontraktor/Perunding adalah digesa melaporkan dengan segera sebarang salah laku yang menyalahi undang-undang atau amalan tidak beretika dan pelanggaran terhadap Kod Etika ini oleh mana-mana Pegawai DBKL. Semua isu atau aduan yang dilaporkan oleh Kontraktor/Perunding dengan segala usaha yang munasabah akan dirahsiakan identiti orang yang membuat laporan tersebut selaras dengan Garis Panduan Pelindungan Pemberi Maklumat Pegawai dan Kakitangan DBKL.

Laporan atau aduan salah laku boleh dibuat melalui saluran seperti di bawah dan segala maklumat yang diterima adalah sulit.

Telefon : 03-2028 2444
Faks : 03-2604 0579
Emel : aduanintegriti@dbkl.gov.my
Alamat : Jabatan Integriti,
Tingkat 6, Menara DBKL 2,
Jalan Raja Laut,
50350 Kuala Lumpur.



**PENGESAHAN PEMATUHAN KOD ETIKA KONTRAKTOR/PERUNDING
DATUK BANDAR KUALA LUMPUR**

**CADANGAN MEMBEKAL, MENGHANTAR DAN MEMASANG KIOS
PENJAJA MODULAR (JENIS B) YANG LENGKAP DENGAN PERABOT
DAPUR DI SEKITAR WILAYAH PERSEKUTUAN KUALA LUMPUR**

Saya/Kami dengan ini mengesahkan bahawa satu Salinan Kod Etika Kontraktor/Perunding Datuk Bandar Kuala Lumpur ini telah diserahkan dan saya/kami memperakui bahawa telah membaca, memahami dan akan mematuhi kandungan Kod Etika Kontraktor/Perunding Datuk Bandar Kuala Lumpur ini.

Cop Syarikat Kontraktor/Perunding	Tandatangan Kontraktor/Perunding
Nama Kontraktor/Perunding	

BORANG PEMBERITAHUAN PEMUNYA BENEFISIAL

- Berdaftar dengan Suruhanjaya Syarikat Malaysia (SSM) dan telah menyerahkan simpan maklumat pemunyaan benefisial di SSM
- Berdaftar dengan SSM dan tidak perlu menyerahkan simpan maklumat pemunya benefisial di SSM (syarikat enterprise) (Perlu menghantar borang tanpa diisi)
- Tidak berdaftar dengan Suruhanjaya Syarikat Malaysia (SSM) (Perlu menghantar boring tanpa diisi)

Tandakan

Nama Syarikat :
Butiran Pemunya Benefisial :

Nama Individu	No. Kad Pengenalan / No. Pasport	Jawatan dalam syarikat (sekiranya ada)	Kewarganegaraan

Saya.....nombor kad pengenalan / nombor pasport.....yang mewakili syarikat/perniagaan.....nombor pendaftaran..... (*MOF/CIDB/SSM) dengan sesungguhnya dan sebenarnya mengesahkan bahawa senarai pemunya benefisial syarikat seperti mana pemberitahuan dalam borang ini adalah sama dengan maklumat yang diserahkan kepada Suruhanjaya Syarikat Malaysia (SSM) berdasarkan Akta Syarikat 2016 [Akta 777] dan garis panduan yang dikeluarkan oleh Suruhanjaya Syarikat Malaysia (SSM).

Yang benar,

Tandatangan :

Nama :

No.KP :

Jawatan :

Tarikh :

Cap Syarikat :

Catatan :

* Potong mana yang tidak berkenaan

**SURAT AKUAN SYARIKAT DALAM MENANGANI JENAYAH
PEMERDAGANGAN ORANG DAN BURUH PAKSA**

**CADANGAN MEMBEKAL, MENGHANTAR DAN MEMASANG KIOS PENJAJA MODULAR
(JENIS B) YANG LENGKAP DENGAN PERABOT DAPUR DI SEKITAR
WILAYAH PERSEKUTUAN KUALA LUMPUR**

Saya,No. Kad Pengenalan.....yang
mewakili.....nombor
Pendaftaran..... dengan ini mengisytiharkan bahawa saya atau
mana-mana orang yang mewakili syarikat ini akan:

- i. Mendidik pekerja dan ahli organisasi mengenai cara mengenal pasti dan melaporkan tanda-tanda pemerdagangan orang dan buruh paksa;
- ii. Meningkatkan kesedaran tentang hak pekerja, perlindungan dan akses kepada remedi; dan
- iii. Memastikan pematuhan kepada undang-undang mengenai jenayah pemerdagangan orang dan buruh paksa selaras dengan Akta Antipemerdagangan Orang dan Antipenyeludupan Migran 2007 [Akta 670] dan Akta Kerja 1955 [Akta 265] serta mana-mana peruntukan undang-undang yang berkuat kuasa di Malaysia.

2. Sekiranya saya, atau mana-mana individu yang mewakili syarikat ini didapati terlibat dalam jenayah pemerdagangan orang dan buruh paksa, maka saya sebagai wakil syarikat bersetuju tindakan boleh dikenakan ke atas syarikat di bawah Akta Antipemerdagangan Orang dan Antipenyeludupan Migran 2007 [Akta 670] dan Akta Kerja 1955 [Akta 265] serta mana-mana peruntukan undang-undang yang berkuat kuasa di Malaysia.

Yang benar,

Tandatangan :
Nama :
No.KP :
Jawatan :
Tarikh :
Cap Syarikat :

SENARAI SEMAK KECUKUPAN DOKUMEN WAJIB DIISI / DISERAH BERSAMA DOKUMEN TENDER

CADANGAN MEMBEKAL, MENGHANTAR DAN MEMASANG KIOS PENJAJA MODULAR (JENIS B) YANG LENGKAP DENGAN PERABOT DAPUR DI SEKITAR WILAYAH PERSEKUTUAN KUALA LUMPUR

BIL	BUTIRAN DOKUMEN	UNTUK DIISI OLEH PETENDER		UNTUK DIISI OLEH URUSETIA JAB PELAKSANA		CATATAN
		ADA TANDAKAN (/) PADA	TIADA TANDAKAN (/) PADA	ADA TANDAKAN (/) PADA	TIADA TANDAKAN (/) PADA	
1	Surat Akuan Pembida	<input type="checkbox"/>	<input type="checkbox"/>	<input type="checkbox"/>	<input type="checkbox"/>	
2	Kod Etika Kontraktor dan Perunding DBKL	<input type="checkbox"/>	<input type="checkbox"/>	<input type="checkbox"/>	<input type="checkbox"/>	
3	Borang Pemberitahuan Pemunya Benefisial	<input type="checkbox"/>	<input type="checkbox"/>	<input type="checkbox"/>	<input type="checkbox"/>	
4	Surat Akuan Syarikat Dalam Menangani Jenayah Pemerdagangan Orang dan Buruh Paksa	<input type="checkbox"/>	<input type="checkbox"/>	<input type="checkbox"/>	<input type="checkbox"/>	
5	Sijil Pematuhan Cukai (Tax Compliance Certificate - TCC)	<input type="checkbox"/>	<input type="checkbox"/>	<input type="checkbox"/>	<input type="checkbox"/>	
6	Borang Tender (WAJIB diisi lengkap, jika tidak Tawaran akan DITOLAK) a) Tandatangan Petender b) Tandatangan Saksi c) Mengisi tempoh d) Harga / Peratus Tawaran diisi e) Cop syarikat f) Tarikh tandatangan petender	<input type="checkbox"/>	<input type="checkbox"/>	<input type="checkbox"/>	<input type="checkbox"/>	
7	Penyata Bulanan Bank a) Bulan _____ b) Bulan _____ c) Bulan _____ DAN/ATAU Laporan Kewangan Syarikat Yang Diaudit dan Disahkan/Salinan Akaun Syarikat Yang Disahkan a) Tahun _____ b) Tahun _____ c) Tahun _____ (PETENDER GRED G7 WAJIB KEMUKAKAN PENYATA BULANAN BANK DAN LAPORAN KEWANGAN SYARIKAT/SALINAN AKAUN SYARIKAT BAGI TIGA (3) TAHUN BERTURUT-TURUT)	<input type="checkbox"/>	<input type="checkbox"/>	<input type="checkbox"/>	<input type="checkbox"/>	
8	Laporan Bank/ Institusi kewangan mengenai kedudukan kewangan petender	<input type="checkbox"/>	<input type="checkbox"/>	<input type="checkbox"/>	<input type="checkbox"/>	
9	Pengalaman Kerja 5 Tahun Kebelakang a) Surat Setujuterima b) Perakuan Siap Kerja c) Sijil Bayaran Interim Terakhir /Sijil Akaun Terakhir	<input type="checkbox"/>	<input type="checkbox"/>	-	-	
10	Kakitangan Teknikal a) Penyata Caruman KWSP b) Sijil Kelulusan c) Surat Perlantikan	<input type="checkbox"/>	<input type="checkbox"/>	-	-	
11	Loji Milik Petender a) Kad Pendaftaran b) Resit Pembelian/ Perjanjian Sewa Beli	<input type="checkbox"/>	<input type="checkbox"/>	-	-	
12	Maklumat Kerja Semasa a) Surat Setujuterima / Sijil Bayaran Interim b) Laporan Prestasi (jika ada) (PETENDER WAJIB MENGISYTIHARKAN MAKLUMAT KERJA SEMASA DI DALAM BORANG D (BORANG MAKLUMAT PETENDER) SEPERTI DI DALAM CIMS CIDB (BAGI TENDER KERJA SAHAJA))	<input type="checkbox"/>	<input type="checkbox"/>	-	-	
13	Peralatan / Bahan (Jika Berkaitan) a) Jadual Data Teknikal / Soal Selidik / Borang Cadangan Petender b) Katalog / Surat Jaminan Pembekal	<input type="checkbox"/>	<input type="checkbox"/>	-	-	

SENARAI SEMAK KECUKUPAN DOKUMEN WAJIB DIISI / DISERAH BERSAMA DOKUMEN TENDER**CADANGAN MEMBEKAL, MENGHANTAR DAN MEMASANG KIOS PENJAJA MODULAR (JENIS B) YANG LENGKAP DENGAN PERABOT DAPUR DI SEKITAR WILAYAH PERSEKUTUAN KUALA LUMPUR**

BIL	BUTIRAN DOKUMEN	UNTUK DIISI OLEH PETENDER		UNTUK DIISI OLEH URUSETIA JAB PELAKSANA		CATATAN
		ADA TANDAKAN (/) PADA	TIADA TANDAKAN (/) PADA	ADA TANDAKAN (/) PADA	TIADA TANDAKAN (/) PADA	
14	Sijil Score CIDB (Jika Berkaitan)	<input type="checkbox"/>	<input type="checkbox"/>	-	-	
15	Sijil/Perakuan Anugerah (Jika Berkaitan)	<input type="checkbox"/>	<input type="checkbox"/>	-	-	
16	Sijil/Surat Pengesahan Pelaksanaan Program PROTÉGÉ (Jika Berkaitan)	<input type="checkbox"/>	<input type="checkbox"/>	-	-	

NOTA:

- 1.0 Semua Dokumen Wajib dan Dokumen Sokongan yang disertakan hendaklah dijilidkan.
- 2.0 Surat Akuan Pembida, Laporan Kewangan Syarikat/Salinan Akaun Syarikat DAN/ATAU Penyata Bulanan Bank serta Maklumat Kerja Semasa **HENDAKLAH DIKEMUKAKAN**. Bagi **petender Gred G7**, semua dokumen tersebut adalah **WAJIB** dan sekiranya gagal dikemukakan, maka tawaran petender akan **DITOLAK** dan tidak akan dipertimbangkan.

Tandatangan & Cop Rasmi Petender

Tandatangan Wakil Urusetia Jabatan Pelaksana

.....
 Tarikh :

.....
 (.....)
 Tarikh :

SENARAI SEMAKAN MENGISI DOKUMEN TENDER

Tender Untuk :

CADANGAN MEMBEKAL, MENGHANTAR DAN MEMASANG KIOS PENJAJA MODULAR (JENIS B) YANG LENGKAP DENGAN PERABOT DAPUR DI SEKITAR WILAYAH PERSEKUTUAN KUALA LUMPUR

Nota

- a. Senarai semakan ini adalah bertujuan bagi membantu petender mengemukakan satu tender yang lengkap dan tanpa sebarang kesilapan. Semua petender adalah dinasihatkan supaya menggunakan senarai semakan ini bagi menyemak tender mereka sebelum menyerahkan tender masing-masing.
- b. Segala usaha telah diambil untuk menyenaraikan perkara-perkara yang lazimnya perlu diambil tindakan oleh seseorang Petender dalam mengemukakan tendernya. Walau bagaimanapun, adalah menjadi tanggungjawab Petender sepenuhnya bagi menentukan lengkapnya sesuatu tender yang dikemukakannya.
- c. Petender adalah digalakkan menggunakan senarai semakan ini sebagai panduan bahawa sesuatu tindakan perlu diambil atau peringatan bahawa tindakan telah diambil untuk memastikan kesempurnaan tender yang dikemukakan.
- d. Petender adalah bertanggungjawab sepenuhnya bagi memastikan setiap dokumen tender adalah lengkap dan jika terdapat apa-apa percanggahan dan ketidaksempurnaan pada dokumen tender berkenaan berdasarkan semakan bersama Dokumen Meja Tender, dan adalah menjadi tanggungjawab petender untuk merujuk kepada Jabatan Pentadbiran, Bahagian Pengurusan Perolehan supaya pembetulan kepada percanggahan dan ketidaksempurnaan tersebut dapat dibuat.

BIL	PERKARA	TANPAKAN (/) JIKA TINDAKAN TELAH DIAMBIL (PETENDER)
A.	<u>PENGISIAN DOKUMEN</u>	
A1	<u>JANGAN</u> gunakan dakwat mudah luntur, pemadam getah atau kimia cecair dan betulkan kesilapan dengan memotong kesilapan tersebut dengan satu garisan bersih melintang dan ditandatangani ringkas oleh petender dan saksinya	<input type="checkbox"/>
A2	<u>JANGAN</u> buat apa-apa perubahan atau tambahan kepada Borang Tender atau mana-mana dokumen lain dalam Dokumen Tender yang boleh dianggap mengenakan had, syarat atau perjanjian tambahan kepada syarat-syarat yang telah ditetapkan oleh Datuk Bandar Kuala Lumpur dalam Dokumen Tender	<input type="checkbox"/>
A3	<u>SURAT AKUAN PEMBIDA (WAJIB DIISI DENGAN LENGKAP)</u> i) Isi nama wakil syarikat, nombor kad pengenalan dan nombor pendaftaran syarikat bagi MOF/CIDB/SSM (hendaklah seorang yang dibenarkan menandatangani kontrak bagi pihak syarikat petender menurut pendaftaran) ii) Turunkan tandatangan setelah membaca dan memahami Surat Akuan Pembida iii) Isi nama, nombor kad pengenalan dan tarikh iv) Turunkan Cop Syarikat	<input type="checkbox"/> <input type="checkbox"/> <input type="checkbox"/> <input type="checkbox"/>
A4	<u>SURAT AKUAN PEMBIDA UNTUK MELAKSANAKAN PROGRAM PROFESSIONAL TRAINING AND EDUCATION FOR GROWING ENTREPRENEURS - READY TO WORK (PROTÉGÉ-RTW) (WAJIB DIISI DENGAN LENGKAP)</u> i) Isi nama wakil syarikat, nombor kad pengenalan dan nombor pendaftaran syarikat bagi MOF/CIDB (hendaklah seorang yang dibenarkan menandatangani kontrak bagi pihak syarikat petender menurut pendaftaran) ii) Turunkan tandatangan setelah membaca dan memahami Surat Akuan Pembida iii) Isi nama, nombor kad pengenalan dan tarikh iv) Turunkan Cop Syarikat	<input type="checkbox"/> <input type="checkbox"/> <input type="checkbox"/> <input type="checkbox"/>
A5	<u>KOD ETIKA KONTRAKTOR/PERUNDING DATUK BANDAR KUALA LUMPUR (WAJIB DIISI DENGAN LENGKAP)</u> i) Isi nama Kontraktor/Perunding (setelah membaca dan memahami Kod Etika Kontraktor/Perunding) ii) Turunkan Cop Syarikat Kontraktor/Perunding iii) Turunkan Tandatangan Kontraktor/Perunding	<input type="checkbox"/> <input type="checkbox"/> <input type="checkbox"/>
A6	<u>BORANG PEMBERITAHUAN PEMUNYA BENEFISIAL (WAJIB DIISI DENGAN LENGKAP)</u> i) Tandakan Maklumat Pendaftaran Pemunya Benefisial yang berkaitan dengan SSM ii) Isi Nama Syarikat dan Butiran Pemunya Benefisial iii) Isi nama Kontraktor/Perunding iv) Turunkan Cop Syarikat Kontraktor/Perunding v) Turunkan Tandatangan Kontraktor/Perunding	<input type="checkbox"/> <input type="checkbox"/> <input type="checkbox"/> <input type="checkbox"/> <input type="checkbox"/>
A7	<u>SURAT AKUAN SYARIKAT DALAM MENANGANI JENAYAH PEMERDAGANGAN ORANG DAN BURUH PAKSA (WAJIB DIISI DENGAN LENGKAP)</u> i) Isi nama Kontraktor/Perunding ii) Turunkan Cop Syarikat Kontraktor/Perunding iii) Turunkan Tandatangan Kontraktor/Perunding	<input type="checkbox"/> <input type="checkbox"/> <input type="checkbox"/>

BIL	PERKARA	TANDAKAN (/) JIKA TINDAKAN TELAH DIAMBIL (PETENDER)
A8	<p><u>BORANG TENDER (WAJIB DIISI DENGAN LENGKAP)</u></p> <p>a. Muka Surat BT/2</p> <p>i) Perenggan 4 Isi tempoh penyiapan kerja mengikut minggu (jika perlu) <input type="checkbox"/></p> <p>ii) Perenggan 5 Isi dengan perkataan dan juga angka. Amaun tender (hendaklah sama dengan jumlah di Ringkasan Tender) <input type="checkbox"/></p> <p>b. Muka surat BT/4</p> <p>i) - Isi tarikh <input type="checkbox"/></p> <p>ii) - Turunkan tandatangan (hendaklah seorang yang dibenarkan menandatangani kontrak bagi pihak Syarikat petender menurut pendaftaran) <input type="checkbox"/></p> <p>- Turunkan Cop Syarikat <input type="checkbox"/></p> <p>- Turunkan tandatangan saksi dan isi maklumat saksi <input type="checkbox"/></p> <p><u>Butiran pada perkara A3, A4, A5, A6, A7 dan A8 adalah WAJIB di isi dengan betul dan lengkap. Kegagalan mengisi maklumat dengan lengkap akan mengakibatkan tawaran akan ditolak.</u></p>	
A9	<p><u>SENARAI KUANTITI / RINGKASAN TENDER (sekiranya berkaitan)</u></p> <p>i) Hargakan semua item yang disenaraikan di dalam Senarai Kuantiti / Ringkasan Tender <input type="checkbox"/></p> <p>ii) Jangan mengumpul / menyatukan (bracketing) harga untuk beberapa item yang berlainan <input type="checkbox"/></p> <p>iii) Semak pengiraan harga bagi setiap item <input type="checkbox"/></p> <p>iv) Semak jumlah setiap mukasurat <input type="checkbox"/></p> <p>v) Pastikan bahawa jumlah setiap muka surat dipindahkan ke muka surat 'koleksi' dengan betul <input type="checkbox"/></p> <p>vi) Pastikan bahawa jumlah di Senarai Kuantiti / Ringkasan Tender dipindah ke Borang Tender <input type="checkbox"/></p> <p>vii) Isi jumlah amaun tender dalam angka dan perkataan di ruang yang diperuntukkan <input type="checkbox"/></p> <p>viii) Isi tarikh, tandatangan dan Cop Syarikat <input type="checkbox"/></p> <p>ix) Isi maklumat dan tandatangan saksi <input type="checkbox"/></p>	
A10	<p><u>JADUAL KADAR HARGA (sekiranya berkaitan)</u></p> <p>i) Hargakan semua item yang disenaraikan di dalam Jadual Kadar Harga <input type="checkbox"/></p>	
A11	<p><u>JADUAL DATA TEKNIKAL / BORANG CADANGAN PETENDER (sekiranya berkaitan)</u></p> <p>i) Petender perlu mengisi butiran Jadual Data Teknikal dengan lengkap. <input type="checkbox"/></p> <p>i) Petender perlu memperakui cadangan yang ditawarkan. <input type="checkbox"/></p>	

BIL	PERKARA	TANDAKAN (/) JIKA TINDAKAN TELAH DIAMBIL (PETENDER)
A12	<p><u>Tindakan ke atas Lampiran-lampiran di Dokumen Tender</u></p> <p>a. Lampiran A Borang Jaminan Bank/Insurans Untuk Bon Pelaksanaan (Bekalan)</p> <p>b. Lampiran B Borang Jaminan Bank / Jaminan Syarikat Kewangan/ Jaminan Insuran Untuk Bayaran Pendahuluan (Bekalan)</p> <p>c. Lampiran C Borang Maklumat Petender (BRG/JP/BPP(Pind.2/2025))</p> <p><i>Isi semua butir-butir di borang ini (13 mukasurat kesemuanya) dengan betul dan lengkap. Kegagalan mengisi maklumat atau memberi maklumat palsu, jika dapat dikesan akan mengakibatkan tender ditolak.</i></p> <p>A. Surat Pengakuan Kebenaran Maklumat dan Kesahihan Dokumen Yang Dikemukakan Oleh Petender <input type="checkbox"/></p> <p>B. Maklumat Am Latar Belakang Petender <input type="checkbox"/></p> <p>C. Data Kewangan Petender <input type="checkbox"/></p> <p>CA. Laporan Bank/Institusi Kewangan Mengenai Kedudukan Kredit Petender <input type="checkbox"/></p> <p>D. Senarai Kerja/Kontrak Semasa Petender <input type="checkbox"/></p> <p>DA. Laporan Prestasi Kerja Semasa Petender <input type="checkbox"/></p> <p>E. Rekod Pengalaman Kerja Petender <input type="checkbox"/></p> <p>F. Kakitangan Teknikal <input type="checkbox"/></p> <p>d. Lampiran D</p> <p>i. Senarai Dan Tugas Panel Syarikat Insurans / Broker Insurans Dan Broker Takaful DBKL <input type="checkbox"/></p> <p>ii. Syarat-Syarat Atau Tugas-Tugas Dan Tanggungjawab Panel Syarikat Insurans / Broker Insurans dan Broker Takaful DBKL <input type="checkbox"/></p> <p>Borang-Borang di Lampiran A, B dan D di atas adalah untuk makluman sahaja. Borang-borang ini tidak perlu diambil tindakan atau diisi pada peringkat tender</p>	<p>Makluman</p> <p>Makluman</p> <p>Makluman</p> <p>Makluman</p>

DEWAN BANDARAYA KUALA LUMPUR

**CADANGAN MEMBEKAL, MENGHANTAR DAN MEMASANG KIOS
PENJAJA MODULAR (JENIS B) YANG LENGKAP DENGAN PERABOT
DAPUR DI SEKITAR WILAYAH PERSEKUTUAN KUALA LUMPUR**

**BAHAGIAN 2. ARAHAN DAN SYARAT-SYARAT AM
KEPADA PETENDER**

ARAHAN DAN SYARAT-SYARAT AM KEPADA PETENDER

A) MAKLUMAT DAN PERATURAN AM

1. Am

Arahan dan Syarat-syarat Am Kepada Petender ini, dalam mana mempengaruhi pelaksanaan Kontrak, hendaklah menjadi sebahagian daripada Kontrak.

2. Kaedah Mengemukakan Tender

Petender sebelum mengemukakan tender hendaklah mengkaji arahan dan syarat-syarat am kepada petender, syarat-syarat kontrak, skop kerja, spesifikasi dan lukisan agar pematuhan dengan syarat-syarat dilaksanakan seperti yang ditetapkan. Petender tidak dibenarkan meletakkan atau mengenakan syarat tambahan melainkan yang telah ditetapkan dalam dokumen tender. Tender ini dianggap **BATAL** jika petender mengenakan syarat tambahan atau mengenakan syarat-syarat lain.

Setiap petender hanya dibenarkan mengemukakan satu (1) tender sahaja untuk perolehan ini. Pertimbangan tidak akan diberikan kepada mana-mana petender yang mengemukakan lebih dari satu (1) tender dan kesemua tendernya akan dianggap **BATAL** dan tidak akan dipertimbangkan.

3. Cara Melengkapkan Tender

Petender adalah bertanggungjawab sepenuhnya bagi memastikan setiap dokumen tender yang dibelinya adalah lengkap berdasarkan semakan oleh petender dengan Dokumen Meja Tender. Jika sekiranya terdapat apa-apa perbezaan atau percanggahan antara mana-mana salinan yang diberi kepada petender dengan salinan dalam Dokumen Meja Tender atau antara mana-mana dokumen yang termasuk di dalamnya, maka adalah menjadi tanggungjawab petender untuk memohon secara bertulis kepada Bahagian Pengurusan Perolehan supaya dibetulkan perbezaan atau percanggahan itu tidak lewat dari tujuh (7) hari sebelum tarikh akhir yang ditetapkan dalam Notis Tender bagi penyerahan tender.

Apa-apa jawapan yang hendak dibuat oleh Bahagian Pengurusan Perolehan atas permohonan itu hendaklah dibuat dengan cara Addenda Tender (Addendum) yang hendaklah dihantar kepada semua petender. Addenda Tender (Addendum) itu hendaklah menjadi sebahagian daripada Dokumen Tender dan Tender yang diterima akan disifatkan sebagai berdasarkan pada huraian, ubahsuaian atau perluasan kepada dokumen asal yang mengandunginya.

Petender **WAJIB MENGISI DAN MENANDATANGANI** dengan dakwat segala maklumat berikut dengan lengkap dan sempurna:-

- (i) Surat Akuan Pembida
- (ii) Kod Etika Kontraktor/Perunding Datuk Bandar Kuala Lumpur
- (iii) Borang Pemberitahuan Pemunya Benefisial

- (iv) Surat Akuan Syarikat Dalam Menangani Jenayah Pemerdagangan Orang dan Buruh Paksa
- (v) Borang Tender
- (vi) Ringkasan Tender (*Jika Berkaitan*)
- (vii) Senarai Kuantiti (*Jika Berkaitan*)**
- (viii) Borang Maklumat Petender (BRG/JP/BPP(Pind.2/2025))

**Sekiranya Petender tidak menghargakan atau meletakkan tanda (-) pada mana-mana item di dalam Kerja Awalan/Senarai Kuantiti/Ringkasan Tender, nilai/kadar harga item tersebut adalah dianggap telah termasuk di dalam nilai/kadar harga bagi item-item lain di dalam dokumen tersebut.

Individu yang dibenarkan untuk menandatangani Borang Tender hendaklah yang dinamakan dalam Sijil PPK/SPKK/STB/MOF/CIDB/Surat Perwakilan Kuasa. Sekiranya petender gagal untuk mengisi dan menandatangani maklumat-maklumat ini, tender petender akan **DITOLAK** dan tidak akan dipertimbangkan.

Tiada apa-apa perubahan, tambahan atau nota yang tidak dibenarkan, boleh dibuat kepada Borang Tender atau mana-mana Dokumen Tender yang lain.

4. Maklumat Latar Belakang Kewangan dan Prestasi Petender

Petender-petender hendaklah mengambil maklum bahawa penilaian tender ini akan mengambilkira dan mementingkan keupayaan petender untuk melaksanakan projek ditender, disamping kemunasabahan harga tender. Justeru itu keupayaan petender-petender akan dinilai semasa penilaian tender. Penilaian ini akan dibuat berdasarkan kedudukan kewangan, pengalaman kerja, kakitangan teknikal, keempunyaan loji dan peralatan pembinaan utama, dan prestasi kerja semasa petender.

Bagi membolehkan penilaian ini dibuat dengan sempurna, petender-petender diwajibkan mengisi dan mengemukakan Borang Maklumat Petender (BRG/JP/BPP(Pind.2/2025)) yang akan disertakan bersama-sama Dokumen Tender ini, dengan sempurna dan mengembalikannya bersama-sama dengan tender masing-masing.

Borang-borang ini hendaklah diisi dengan maklumat-maklumat yang benar dan data-data yang tepat. Semua butiran perlu diisi dan jawapan yang jelas hendaklah diberikan terhadap semua pertanyaan di dalam borang-borang di atas. Jika perlu helaian tambahan boleh dilampirkan. Setiap helaian tambahan yang dilampirkan hendaklah ditandatangani oleh petender.

Disamping melengkapkan **Borang Maklumat Petender** yang tersebut di atas, petender-petender dikehendaki mengemukakan dokumen-dokumen berikut bersama-sama tendernya :-

- i. Sijil Pematuhan Cukai (Tax Compliance Certificate – TCC) yang dikeluarkan oleh Lembaga Hasil Dalam Negeri (LHDN) (**WAJIB**)
- ii. Salinan Penyata Bulanan Bank bagi tiga (3) bulan terakhir sebelum tarikh tutup Tender yang disahkan oleh pegawai yang diberi kuasa oleh bank berkenaan. (**WAJIB bagi Petender Gred G7**)

- iii. Laporan Kewangan Beraudit Syarikat bagi tiga (3) tahun kewangan terakhir secara berturut-turut sebelum tahun tutup tender yang telah diaudit dan disahkan dengan salinan diakui sah (certified true copy) oleh Juruaudit Bertauliah. **(WAJIB bagi Petender Gred G7)**
- iv. Kemudahan Kredit oleh Institusi Kewangan yang ditandatangani oleh pegawai yang diberi kuasa oleh bank/institusi kewangan berkenaan dalam satu sampul atau Deposit Tetap (sekiranya ada) yang disahkan oleh pegawai yang diberi kuasa oleh bank berkenaan
- v. Salinan Perakuan / Pengesahan Siap Kerja bagi setiap kerja yang telah disiapkan.
- vi. Salinan Borang KWSP `A` bagi bulan caruman terakhir bagi setiap kakitangan teknikal atau salinan perjanjian perkhidmatan professional yang diambil khidmat secara kontrak.
- vii. Salinan sijil kelulusan / kelayakan setiap kakitangan teknikal.
- viii. Salinan Kad Pendaftaran atau dokumen-dokumen lain yang membuktikan kepunyaan petender atau salinan perjanjian sewabeli / sewapajak atas loji dan peralatan.
- ix. Senarai Kerja Semasa seperti di dalam sistem CIMS CIDB dan Laporan Penyelia atau Jurutera Projek Mengenai Prestasi Kerja Semasa Petender, bagi setiap kerja, bekalan dan perkhidmatan.

Dokumen-dokumen ini penting untuk membolehkan penilaian keupayaan yang sewajarnya dibuat ke atas petender. **Petender gred G1 hingga G6, WAJIB mengemukakan salah satu dokumen (ii), (iii) atau (iv). Semua petender Gred G1 hingga G7 WAJIB mengemukakan Senarai Kerja Semasa seperti di dalam sistem CIMS CIDB.** Sekiranya petender gagal untuk mengemukakan dokumen-dokumen wajib, maka tender petender akan **DITOLAK** dan tidak akan dipertimbangkan.

Semua maklumat dan dokumen-dokumen yang tersebut di atas hendaklah dikemukakan oleh petender bersama-sama tendernya sebelum tarikh tutup tender dan Petender tidak akan berpeluang lagi untuk mengemukakannya selepas itu. Datuk Bandar Kuala Lumpur berhak mendapatkan pengesahan ke atas maklumat kewangan yang dikemukakan oleh petender dari mana-mana institusi kewangan/agensi berkaitan.

Sebarang maklumat atau mana-mana dokumen tersebut yang diterima selepas tender ditutup tidak akan diambil kira dalam penilaian keupayaan petender.

5. Pengemukakan Dokumen

Dokumen Tender yang dihantar ke Bahagian Pengurusan Perolehan perlulah dijilid (*binding*) oleh petender bagi mengelakkan sebarang kehilangan dokumen / lampiran penting.

Tender-tender dan dokumen-dokumen berhubung dengannya yang dinyatakan dalam para 3 di atas, mestilah diserahkan di tempat dan pada atau sebelum masa yang ditetapkan dalam Notis Tender bagi penyerahan tender.

Jika sesuatu tender tidak diserahkan dengan tangan, petender mestilah menguruskan bagi tendernya dan dokumen-dokumennya yang lain dihantar dengan pos supaya sempat sampai di tempat yang ditetapkan tidak lewat dari masa yang ditetapkan.

Mana-mana tender yang diserahkan selepas masa yang ditetapkan berbangkit dari apa jua sebab tidak akan dipertimbangkan.

Semua jadual butir-butir yang dilampirkan kepada Dokumen Tender hendaklah diisi dan diserahkan oleh petender berserta dengan tendernya.

6. Keputusan Tender Adalah Muktamad

Datuk Bandar Kuala Lumpur tidak boleh terikat menyetujui tender yang rendah sekali atau mana-mana tender dan juga tidak terikat untuk memberi apa-apa sebab atas penolakan sesuatu tender serta berhak untuk melantik lebih dari satu petender untuk melaksanakan kerja ini. Keputusan mengenai tender yang dikeluarkan adalah muktamad. Sebarang surat menyurat mengenai keputusan tender ini tidak akan dilayan.

7. Perbelanjaan Penyediaan Tender

Semua perbelanjaan bagi penyediaan tender ini hendaklah ditanggung oleh petender sendiri. Tiada apa-apa jua perbelanjaan yang ditanggung oleh petender bagi menyediakan tender- tendernya boleh dibayar kepadanya.

8. Tempoh Sah Tender

Tender-tender hendaklah terus sah selama tempoh sembilan puluh (90) hari bagi sebutharga dan satu ratus dua puluh (120) hari bagi tender dari tarikh tutup tender bagi penyerahan tender sebagaimana yang ditetapkan dalam Notis Tender dan tempoh ini boleh dengan persetujuan bersama dilanjutkan jika dan apabila perlu.

Jika mana-mana petender :-

- a) Menarik balik tendernya sebelum tamat Tempoh Sah Tender atau apa-apa tempoh lanjutan, atau
- b) Mengenakan had, syarat atau janji tambahan selepas tarikh akhir yang ditetapkan bagi penyerahan tender (dan dalam hal yang sedemikian ianya hendaklah disifatkan sebagai penarikan balik tender ini), atau
- c) Jika sekiranya tender telah disetujui, enggan dan tidak melaksanakan Perjanjian Kontrak yang formal atau mendeposit Bon Perlaksanaan atau tidak meneruskan kerja-kerja ;

maka, dalam mana-mana hal itu, Datuk Bandar Kuala Lumpur hendaklah tanpa menyentuh apa-apa hak lain yang ada padanya, sentiasa berhak mengambil tindakan tatatertib terhadap yang bertandatangan di bawah ini atau membatalkan pendaftaran petender sebagai kontraktor Datuk Bandar

Kuala Lumpur sebagaimana difikirkan perlu oleh Datuk Bandar Kuala Lumpur.

9. Lawatan Tapak

Lawatan tapak adalah sebagaimana yang dinyatakan di dalam iklan tender.

Jika dinyatakan lawatan tapak sebagai **WAJIB**, petender adalah **diwajibkan** untuk menghadiri lawatan tapak tersebut pada masa dan tempat yang telah ditetapkan. Kegagalan petender untuk menghadiri lawatan tapak akan menyebabkan petender gagal untuk memasuki tender tersebut.

Jika dinyatakan lawatan tapak sebagai **DIGALAKKAN**, petender hanyalah dinasihatkan supaya melawat tapak projek sebelum mengemukakan tendernya bagi mengetahui lebih lanjut mengenai keadaan tapak bina. Sebarang tuntutan akibat kesilapan dalam menentukan kaedah pembinaan atau menghargakan tender disebabkan kekurangan pengetahuan mengenai keadaan tapak bina tidak akan dilayan.

Petender hendaklah disifatkan telah memeriksa dan meneliti tapak bina dan sekitarnya dan telah berpuas hati sebelum menyerahkan tendernya tentang jenis bumi dan lapisan tanah, bentuk dan jenis tapak bina, takat dan jenis kerja, bahan dan barang yang perlu bagi menyiapkan kerja-kerja, cara-cara perhubungan dengan dan akses ke tapak bina, tempat tinggal yang mungkin dikehendaki dan pada amnya hendaklah mendapatkan sendiri segala maklumat yang perlu tentang risiko, luarjangka dan segala hal keadaan yang mempengaruhi dan menjejaskan tendernya.

10. Pembatalan Tawaran Oleh Datuk Bandar Kuala Lumpur Bagi Mana-Mana Firma Atau Syarikat Kontraktor / Pembekal / Perunding Yang Melakukan Kesalahan Yang Boleh Didakwa Dimahkamah.

Jika pada bila-bila masa selepas tawaran bagi kontrak ini disetujuterima, sekiranya firma atau syarikat Kontraktor/Pembekal/Perunding sama ada pemilik tunggal, perkongsian, pengarah, pegawai, kakitangan, ejen atau mana-mana pekerja yang melakukan kesalahan, gagal mematuhi mana-mana peruntukan akta dan undang-undang atau melakukan aktiviti-aktiviti yang bertentangan dan menyalahi undang-undang yang sedang berkuatkuasa yang boleh mengakibatkan pendakwaan dilakukan terhadapnya dimana-mana mahkamah maka Datuk Bandar Kuala Lumpur boleh untuk menarik balik atau menamatkan tawaran ini dengan serta merta tanpa memberikan sebarang alasan dan tiada apa-apa tuntutan/pampasan akan dibayar kepada firma atau syarikat Kontraktor/Pembekal/Perunding dibawah kontrak ini.

11. Pelaksanaan Perolehan Hijau Kerajaan

Perolehan Hijau Kerajaan (*Government Green Procurement; GGP*) merujuk kepada pembelian produk untuk perolehan pembekalan, perkhidmatan dan kerja yang mengambil kira kriteria alam sekitar untuk memulihara alam sekitar dan sumber semula jadi, serta meminimumkan dan mengurangkan kesan negatif daripada aktiviti manusia.

Spesifikasi dan kriteria yang mempunyai elemen hijau ini boleh dirujuk melalui laman sesawang MGTC di www.mgtc.gov.my dan MyHIJAU di www.myhijau.my atau memuat naik aplikasi mudah alih (MyHIJAU) bagi mendapatkan maklumat seperti berikut:

- a) Garis Panduan Perolehan Hijau Kerajaan (GGP) yang terkini;
- b) Senarai kumpulan produk/perkhidmatan yang telah dibangunkan mematuhi spesifikasi hijau; dan
- c) Produk dan perkhidmatan yang mematuhi spesifikasi hijau di dalam skim pengiktirafan MyHIJAU Mark.

12. Petender Yang Berjaya

Petender yang berjaya (jika ada) hendaklah diberitahu tentang tendernya dengan surat (disebut "Surat Setujuterima Tender") dalam Tempoh Sah Tender atau apa-apa tempoh lanjutan. Petender tersebut hendaklah dengan seberapa segera yang praktik tetapi sebelum bermulanya kerja mendeposit dengan Pegawai Penguasa, perkara-perkara berikut :-

- a) Bon Perlaksanaan;
- b) Polisi Insurans Tanggungan Awam (iaitu insurans terhadap bencana kepada orang-orang atau kerosakan kepada harta) atau Nota Liputan berserta dengan resit bagi premium yang telah dibayar;
- c) Nombor pendaftaran di bawah Skim Keselamatan Sosial Pekerja (PERKESO);
- d) Polisi Insurans Pampasan Pekerja atau Nota liputan berserta dengan resit bagi premium yang telah dibayar.

Bagi perolehan Bekalan, item (b), (c), dan (d) di atas adalah **dikecualikan**.

13. Bon Pelaksanaan

Bon Pelaksanaan adalah suatu aku janji tidak bersyarat oleh sesuatu institusi kewangan yang diluluskan oleh kerajaan untuk membayar kepada Datuk Bandar Kuala Lumpur suatu amaun tertentu atas tuntutan Datuk Bandar Kuala Lumpur sekiranya syarikat tidak atau gagal mematuhi dan melaksanakan obligasinya di bawah kontrak.

Petender yang berjaya dikehendaki mengemukakan bon pelaksanaan kepada Datuk Bandar Kuala Lumpur mengikut perkiraan kadar berikut ;-

Perolehan Kerja		
Jenis Kontrak		Wang Jaminan
a.	Kontrak Konvensional/Reka & Bina	5 % Nilai Kontrak
b.	Kontrak Penyelenggaraan	5% daripada purata nilai kontrak setahun

Perolehan Bekalan/Perkhidmatan		
a.	Di bawah RM 10,000.00	Tiada
b.	RM 10,001.00 hingga RM 500,000.00	2.5 % Nilai Kontrak
c.	Lebih RM 500,000.00	5 % Nilai Kontrak

Petender yang berjaya boleh memilih salah satu daripada bentuk bon pelaksanaan seperti berikut :

- i) Wang Jaminan dalam bentuk Tunai atau
- ii) Jaminan Bank seperti dalam borang yang disediakan oleh Datuk Bandar Kuala Lumpur seperti dalam Lampiran atau
- iii) Wang Jaminan Pelaksanaan yang dipotong daripada bayaran kemajuan seperti berikut.

a.	Perolehan Kerja	potongan sebanyak sepuluh peratus (10%) daripada bayaran kemajuan pertama dan seterusnya akan dikenakan sehingga ia mencapai jumlah lima peratus (5%) daripada nilai keseluruhan kontrak
b.	Perolehan Bekalan/Perkhidmatan	potongan secara penuh daripada bayaran kemajuan pertama

Petender yang berjaya hendaklah memastikan Bon Pelaksanaan sentiasa sah dan berkuatkuasa dalam tempoh yang ditetapkan. Tempoh sah laku Bon Pelaksanaan adalah berdasarkan nilai projek seperti berikut:-

Nilai Projek	Tempoh Sah Laku Bon Pelaksanaan
Kos Projek sehingga RM10 Juta	<ul style="list-style-type: none"> • Dari tarikh kuat kuasa kontrak sehingga 12 bulan selepas tamat Tempoh Tanggungan Kecacatan (DLP) • Format dan kandungan seperti di Lampiran A1
Kos Projek melebihi RM10 Juta	<ul style="list-style-type: none"> • Dari tarikh kuat kuasa kontrak sehingga 24 bulan selepas tamat Tempoh Tanggungan Kecacatan (DLP) • Format dan kandungan seperti di Lampiran A2

Petender diingatkan untuk mengambil kira tempoh sah laku Bon Pelaksanaan mengikut nilai projek semasa menghargakan tender. Sebarang rayuan akibat kegagalan kontraktor untuk mengambil kira tempoh sah laku bon pelaksanaan semasa menghargakan tender tidak akan dilayan.

14. Pelaksanaan Program “Professional Training Education For Growing Entrepreneurs – Ready To Work” (PROTÊGÊ-RTW) Dalam Perolehan Dewan Bandaraya Kuala Lumpur

Petender adalah dikehendaki melaksanakan program PROTÊGÊ-RTW dalam perolehan Dewan Bandaraya Kuala Lumpur mengikut had nilai ambang (threshold value) dan kategori perolehan seperti berikut:-

Jenis Perolehan	Nilai Ambang Bagi Perolehan Tertakluk	Nilai Ambang Bagi Perolehan Tidak Tertakluk
Kerja, Bekalan dan Perkhidmatan	RM50 juta dan ke atas	RM10 juta dan ke atas kecuali untuk sektor yang dinyatakan secara khusus seperti di jadual yang berkenaan di bawah

Bil.	Sektor	Nilai Ambang
1	Pembinaan	RM10 juta
2	Perkhidmatan Penyelenggaraan Bangunan/Infrastruktur/Jalan	RM5 juta
3	Teknologi Informasi dan Komunikasi	RM10 juta
4	Perkhidmatan Perundingan	RM5 juta
5	Perubatan dan Farmasi	RM10 juta
6	Perkhidmatan Sokongan Kesihatan	RM10 juta
7	Perkhidmatan Penyelenggaraan, Pembaikan dan Baik Pulih	RM10 juta
8	Pengangkutan dan logistik	RM10 juta
9	Pertahanan Strategik	RM10 juta
10	Perkhidmatan Kawalan Keselamatan	RM4 juta
11	Sektor Lain	RM10 juta

1% X Kos Keseluruhan projek/perolehan*

RM 24,000**

* Merupakan harga kerja Pembina bagi kos keseluruhan projek dan tanpa kenaikan cukai

** Elaun PROTÊGÊ-RTW sebanyak RM2,000 seorang X 12 Bulan

Petender adalah wajib mengemukakan Surat Akuan Pembida Untuk Melaksanakan Program PROTÊGÊ-RTW seperti di **mukasurat SAP/3** bersama dengan Dokumen Tender ini.

Surat Akuan Pembida Untuk Melaksanakan Program PROTÊGÊ-RTW tersebut adalah menjadi salah satu dokumen wajib dalam penilaian sebut harga/tender. Sekiranya pembida gagal mengemukakan Surat Akuan tersebut yang telah ditandatangani oleh penama di sijil *MOF/CIDB, pembida tersebut akan dinilai sebagai gagal dalam penilaian (gagal mengemukakan dokumen wajib) dan penilaian seterusnya tidak akan dilaksanakan.

Sekiranya sesuatu kontrak yang menggunakan Wang Kos Prima atau Wang Peruntukan Sementara melebihi nilai ambang yang ditetapkan, Kontraktor Utama wajib memastikan klausa berkenaan pelaksanaan Program PROTÉGÉ-RTW dimasukkan di dalam kontrak dengan Sub-Kontraktor Yang Dinamakan (NSC) dan/atau Kontraktor Domestik.

15. Pematuhan kepada Perintah Gaji Minimum

Petender hendaklah mematuhi dan melaksanakan apa-apa ketetapan yang dikeluarkan di bawah Akta Majlis Perundingan Gaji Negara 2011 (Akta 732) termasuk apa-apa perundangan subsidiari yang dibuat di bawahnya yang berkuatkuasa dari masa ke semasa disepanjang tempoh kontrak dan menanggung semua kos yang berkaitan dengannya tanpa melibatkan Datuk Bandar Kuala Lumpur.

16. Penamatan Disebabkan Oleh Rasuah, Tipuan Bida, Aktiviti Tidak Sah Atau Aktiviti Yang Menyalahi Undang-Undang

Tanpa prasangka kepada apa-apa hak lain Datuk Bandar Kuala Lumpur, sekiranya [Syarikat/Firma], kakitangan, pengkhidmat atau pekerja disabitkan oleh Mahkamah terlibat dengan rasuah, aktiviti tidak sah atau apa-apa aktiviti yang menyalahi undang-undang yang berkaitan dengan Perjanjian ini atau apa-apa perjanjian-perjanjian lain yang dimasuki oleh [Syarikat/Firma] dengan Datuk Bandar Kuala Lumpur, atau didapati terlibat dengan tipuan bida oleh Suruhanjaya Persaingan Malaysia, Datuk Bandar Kuala Lumpur hendaklah berhak untuk menamatkan Perjanjian ini pada bila-bila masa dengan mengemukakan notis bertulis dengan serta merta kepada [Syarikat/Firma] untuk menyatakan sedemikian kepada Syarikat.

Datuk Bandar Kuala Lumpur berhak menuntut daripada Syarikat apa-apa bentuk pampasan, kos, ganti rugi, kerosakan dan perbelanjaan (termasuk apa-apa kos perbelanjaan sampingan) yang ditanggung oleh Datuk Bandar Kuala Lumpur akibat daripada penamatan itu.

Pihak-Pihak bersetuju bahawa [Syarikat/Firma] tidak berhak kepada apa-apa bentuk kerugian termasuk kerugian perolehan pendapatan, pampasan, ganti rugi, kos, perbelanjaan dan sebagainya akibat daripada penamatan itu.

Peringatan mengenai kesalahan **RASUAH** dalam perolehan kerjaan :-

- (a) Sebarang perbuatan atau percubaan rasuah untuk menawar atau memberi, meminta atau menerima apa-apa suapan kepada atau daripada mana-mana orang berkaitan perolehan ini merupakan kesalahan jenayah di bawah Akta Suruhanjaya Pencegahan Rasuah Malaysia 2009.
- (b) Sekiranya mana-mana pihak ada menawar atau memberi apa-apa suapan kepada mana-mana anggota pentadbiran awam, pihak yang ditawarkan atau diberi suapan dikehendaki membuat aduan dengan segera ke pejabat Suruhanjaya Pencegah Rasuah Malaysia (SPRM) atau balai polis yang berhampiran. Kegagalan berbuat demikian adalah merupakan suatu kesalahan di bawah Akta Suruhanjaya Pencegahan Rasuah Malaysia 2009

17. Tapisan Keselamatan

Setiap petender yang berjaya bagi tawaran/sebutharga untuk kerja seperti kerja-kerja pembersihan dan penyenggaraan di dalam pejabat serta projek pembangunan/penyelenggaraan sistem maklumat/data/transaksi/sistem rangkaian Dewan Bandaraya Kuala Lumpur **diwajibkan** membuat tapisan keselamatan untuk setiap pekerja yang terlibat dan mengemukakan sesalinan surat keselamatan kasar daripada Pejabat Keselamatan Negara (CGSO). Oleh itu, penender yang **berjaya** dikehendaki **mengemukakan senarai nama pekerja yang ditugaskan di Dewan Bandaraya Kuala Lumpur (DBKL) ke Jabatan Pelaksana dalam tempoh dua (2) minggu selepas Surat Setuju Terima (SST)**. Petender adalah dianggap telah memasukkan segala kos yang terlibat dalam proses tapisan ini di dalam harga tawaran.

18. Cukai Jualan 2018 dan Cukai Perkhidmatan (CJCP)

Pelaksanaan pencukaian adalah tertakluk kepada Cukai Jualan 2018 dan Cukai Perkhidmatan (CJCP) (Akta 807) yang berkuatkuasa serta syarat dan perjanjian

Bagi petender yang mengisytiharkan tidak dikenakan cukai di bawah Akta CJCP (Akta 807), namun akan menjadi petender yang berdaftar CJCP setelah ditawarkan perolehan tersebut, maka petender hendaklah memaklumkan dengan segera kepada Bahagian Pengurusan Perolehan, Jabatan Pentadbiran atau Jabatan Pelaksana berkenaan perubahan status pendaftaran syarikat tersebut di bawah Akta CJCP.

19. Harga Indikatif Jabatan (*Jika Berkaitan*)

Harga Indikatif Jabatan bagi tender ini adalah seperti dinyatakan di dalam **Bahagian 3 : Harga Indikatif Jabatan**.

Harga Indikatif Jabatan adalah merupakan suatu anggaran sahaja dan amaun tersebut tidak mengikat Datuk Bandar Kuala Lumpur atau mana-mana pihak yang lain juga bagi maksud mengelakkan kekeliruan yang mungkin berbangkit.

Datuk Bandar Kuala Lumpur tidak menjamin bahawa syarikat akan dipilih atau boleh menyiapkan kerja dengan bersandarkan Harga Indikatif Jabatan.

20. Tempoh Siap Kerja Maksimum

Tawaran petender akan ditolak sekiranya sekiranya tempoh siap kerja TIDAK dinyatakan di Borang Tender kecuali bagi tender yang ditetapkan tempoh siap (*fixed period*). Sekiranya tempoh siap kerja maksimum dinyatakan di dalam mana-mana bahagian tender ini, mana-mana petender yang menawarkan tempoh yang melebihi tempoh siap kerja maksimum adalah **TIDAK LAYAK dipertimbangkan**.

21. Senarai Kuantiti/Ringkasan Tender (Jika Berkaitan)

Senarai Kuantiti/Ringkasan Tender hendaklah dihargakan dengan **DAKWAT HITAM** yang kekal dan tidak luntur. Jumlah amaun yang dihargakan dalam Senarai Kuantiti/Ringkasan Tender oleh Petender hendaklah sama dengan amaun yang dinyatakan di dalam Borang Tender.

Sekiranya petender tidak menghargakan atau meletakkan tanda (-) pada mana-mana item di dalam Kerja Awalan/Senarai Kuantiti/Ringkasan Tender, nilai/kadar harga item tersebut adalah dianggap telah termasuk di dalam nilai/kadar harga bagi item-item lain di dalam dokumen tersebut.

Petender yang berjaya hendaklah, dalam masa tujuh (7) hari apabila diminta oleh Pegawai Penguasa bagi pihaknya mengemukakan pecahan terperinci unit harga untuk sebarang item, kumpulan item atau semua item yang terkandung di dalam Senarai Kuantiti, pecahan harga tersebut hendaklah mengandungi harga untuk buruh, bahan, loji, peralatan dan sebagainya.

Tiada sebarang perubahan, tambahan atau sebarang nota dibenarkan dibuat kepada Dokumen Tender dan/atau Senarai Kuantiti ini yang mengubah teks yang tercetak.

22. Kos Tender

Datuk Bandar Kuala Lumpur tidak akan dipertanggungjawabkan untuk membayar apa-apa kos atau perbelanjaan atau kerugian yang dialami oleh petender di dalam penyediaan atau penghantaran tender beliau.

23. Pelarasan Harga Dan Kadar Harga

Ringkasan Tender dan Senarai Kuantiti akan diteliti dan diselaraskan oleh Datuk Bandar Kuala Lumpur untuk memastikan kemunasabahannya sebelum tender disetujuterima sebagaimana yang diperuntukkan di dalam dokumen ini. Harga dan kadar harga yang diselaraskan hendaklah tidak mengubah jumlah harga di Borang Tender.

Petender yang berjaya dikehendaki untuk menyemak dan memeriksa lukisan komponen IBS untuk memastikan kecukupan reka bentuk/perincian yang diperlukan bagi tujuan pembinaan/pemasangan di tapak bina. Sekiranya petender yang berjaya perlu mengesyorkan sebarang reka bentuk, beliau hendaklah mengemukakan semua lukisan, spesifikasi, pengiraan dan maklumat yang berkaitan kepada Pegawai Penguasa untuk kelulusan.

24. Peruntukan Syarat Perubahan Harga (Variation Of Price) Dalam Kontrak (Jika berkaitan)

Petender-petender adalah diberitahu bahawa tender ini adalah berdasarkan harga tender tetap. Petender-petender juga diberitahu bahawa klausa 30 Syarat-Syarat Kontrak DBKL 203A (Rev. 1/2010) berkaitan dengan Turun Naik Harga tidak lagi terpakai. Dengan ini, petender adalah dinasihatkan untuk mengambilkira kesemua risiko yang terlibat semasa tempoh kontrak berjalan di dalam Harga Tendernya.

25. Sijil SCORE Lembaga Pembangunan Industri Pembinaan Malaysia (CIDB) (Jika berkaitan)

Petender dikehendaki mengemukakan Salinan Sijil SCORE dari CIDB yang masih sah pada Tarikh Tutup Tender (tidak lebih satu (1) tahun dari Tarikh sijil dikeluarkan).

26. Mematuhi Akta Lembaga Pembangunan Industri Pembinaan Malaysia (CIDB) 1994 (Akta 520) (Jika berkaitan)

Petender yang berjaya bagi semua tender yang bernilai melebihi RM500,000.00 akan dikenakan levi sebanyak persepuluh satu dua lima peratus (0.125%) daripada nilai harga kontrak seperti yang ditetapkan di bawah seksyen 34(2) Akta Lembaga Pembangunan Industri Pembinaan Malaysia (CIDB) 1994 (Akta 520). Sehubungan dengan itu, adalah menjadi tanggungjawab petender yang berjaya untuk membuat bayaran levi kepada pihak CIDB.

27. Pematuhan Akta 342 Dan Norma Baharu Dalam Sektor Pembinaan Dan Dalam Menangani Epidemik Dan Pandemik Covid 19 (Mengikut Keadaan Semasa)

Petender yang berjaya dikehendaki mematuhi Akta Pencegahan dan Pengawalan Penyakit Berjangkit 1988 (Akta 342) dan semua Garis Panduan dan Prosedur Operasi Piawai yang berkaitan dalam menangani Epidemik dan Pandemik seperti wabak Covid 19 yang dikeluarkan oleh Kementerian Kesihatan Malaysia, CIDB dan Jabatan Kerja Raya Malaysia.

Petender dikehendaki mengambilkira dalam harga tender untuk pematuhan perkara ini.

Kegagalan mematuhi Akta, Garis Panduan dan Prosedur Operasi Piawai yang telah ditetapkan menyebabkan tindakan boleh diambil oleh agensi-agensi yang berkenaan dan sebarang tuntutan akibat tindakan ini tidak akan dipertimbangkan.

28. Pengemukakan Pengisytiharaan Pemunya Benefisial Dan Surat Akuan Syarikat Dalam Menangani Jenayah Pernerdagangan Orang Buruh Paksa

Pekeliling Perbendaharaan/Perolehan Kerajaan 1.6 telah dikemaskini selaras dengan peruntukan perundangan di bawah Akta Syarikat (pindaan) 2024 [Akta A1701] dan Akta Antipernerdagangan Orang dan Antipenyeludupan Migrin 2007 [Akta 670].

i) Akta Syarikat (pindaan) 2024 [Akta A1701]

- a. Akta A1701 yang diwartakan pada 2 Februari 2024 telah mewajibkan setiap syarikat yang berdaftar dengan Suruhanjaya Syarikat Malaysia (SSM) untuk mengisytihar Pemunya Benefisial (Benefisial Owners – BO) bagi memerangi aktiviti-aktiviti

pengubahan wang haram, pembiayaan keganasan, rasuah dan pengelakan cukai perniagaan di Malaysia.

- b. Tafsiran dan kriteria BO boleh dirujuk kepada Guideline For The Reporting Framework For Beneficial Ownership Of Legal Persons yang dimuat turun dari laman sesawang SSM iaitu www.ssm.com.my.
- c. Petender hendaklah melaksanakan pengisytiharaan BO dengan mengemukakan Borang Pengisytiharaan BO seperti di mukasurat BO/1 untuk menyertai perolehan Kerajaan yang bernilai melebihi RM50 ribu.
- d. Petender hendaklah memastikan BO diisi dengan lengkap, ditandatangani dan dikemukakan atau dimuat naik bersama dokumen tawaran secara manual atau secara dalam talian sepertimana yang telah ditetapkan.
- e. Kegagalan petender untuk mengemukakan BO akan menyebabkan sebut harga/tender* yang disertai ditolak.

ii) Akta Anti pemerdagangan Orang dan Antipenyeludupan Migrin 2007 [Akta 670]

- a. Selaras dengan Akta 670 satu akuan atau pengisytiharaan oleh Petender perlu dilaksanakan bagi meningkatkan kesedaran tentang hak pekerja, perlindungan dan akses kepada remedy.
- b. Petender yang menyertai perolehan Kerajaan adalah diwajibkan untuk menandatangani Surat Akuan Syarikat Dalam Menangani Jenayah Pemerdagangan Orang Dan Buruh Paksa (SA) seperti di mukasurat SA/1.
- c. Petender hendaklah memastikan SA diisi dengan lengkap, ditandatangani dan dikemukakan atau dimuat naik bersama dokumen tawaran sebut harga/tender* secara manual atau secara dalam talian sepertimana yang telah ditetapkan.
- d. Kegagalan petender untuk mengemukakan SA akan menyebabkan sebut harga/tender* yang disertai ditolak.

Bagi tender yang disertai oleh beberapa Syarikat yang berdaftar dengan SSM secara usahawan, kesemua Syarikat hendaklah mengemukakan BO dan SA semasa mengemukakan tawaran.

B) TATACARA PENILAIAN KEUPAYAAN PETENDER

1. **Maklumat-Maklumat Yang Diperlukan Untuk Penilaian Keupayaan Petender**

Petender hendaklah mengambil maklum bahawa penilaian tender ini akan mengambilkira dan mementingkan **keupayaan petender** untuk melaksanakan projek yang ditender, di samping kemunasabahan harga tender.

Penilaian akan dibuat berasaskan **kelayakan asas tender, keupayaan kewangan dan pengalaman kerja, keupayaan dan kakitangan teknikal serta prestasi kerja semasa petender.**

Untuk membolehkan penilaian dibuat, petender dikehendaki melengkapkan borang-borang di **Lampiran C – Borang Maklumat Petender (BRG/JP/BPP(Pind.2/2025))** yang disertakan bersama Dokumen Tender ini dengan sempurna dan mengembalikannya bersama-sama dengan tender masing-masing:

- i. **Borang A** Surat Pengakuan Kebenaran Maklumat dan Kesahihan Dokumen yang Dikemukakan oleh Petender
- ii. **Borang B** Maklumat Am Latar Belakang Petender
- iii. **Borang C** Data Kewangan Petender
- iv. **Borang CA** Laporan Bank/Institusi Kewangan Mengenai Kemudahan Kredit Petender
- v. **Borang D** Senarai Kerja/Kontrak Semasa Petender
- vi. **Borang DA** Laporan Prestasi Kerja Semasa Petender
- vii. **Borang E** Rekod Pengalaman Kerja Petender (Senarai Kerja Dalam Tempoh 5 Tahun Lepas)
- viii. **Borang F** Kakitangan Teknikal

Borang-borang ini hendaklah diisi dengan maklumat-maklumat yang benar dan data-data yang tepat. Setiap helaian tambahan yang dilampirkan kepada borang-borang lain hendaklah ditandatangani oleh petender.

Bagi memastikan kesahihan maklumat dan data yang diterima daripada petender, maklumat tersebut hendaklah disokong dengan dokumen-dokumen berikut untuk tujuan penilaian.

a) Perakuan/Sijil Pendaftaran

- i. Perakuan Pendaftaran Kontraktor (PPK) CIDB;
- ii. Sijil Perolehan Kerja Kerajaan (SPKK) CIDB/ Sijil Pusat Pendaftaran Kontraktor Kerja, Bekalan dan Perkhidmatan Negeri Sabah (PUKONSA)/ Sijil Unit Pendaftaran Kontraktor Dan Juru Perunding Sarawak (UPKJ).
- iii. Sijil Taraf Bumiputera (STB) dari Pusat Khidmat Kontraktor (PKK) (jika berkaitan);
- iv. Sijil Pendaftaran Kementerian Kewangan (jika berkaitan)

b) Surat Pengakuan Kebenaran Maklumat dan Kesahihan Dokumen

Petender **WAJIB** mengisi dan menandatangani **Borang A**. Kegagalan mengemukakan **Borang A** yang lengkap akan menyebabkan petender tidak layak dinilai.

c) Maklumat Kewangan

- i. Petender hendaklah mengisi **Borang C** (Data Kewangan Petender)
- ii. Petender **WAJIB** mengemukakan **sekurang-kurangnya salah satu** dokumen kewangan berikut:
- iii. Salinan Penyata Kewangan Syarikat bagi tiga (3) tahun kewangan terakhir secara berturut-turut sebelum tahun tutup tender atau sekiranya tiada, bagi tiga (3) tahun kewangan terakhir secara berturut-turut setahun sebelum tahun tutup tender yang **diaudit** dan **disahkan** dengan salinan diakui sah (*certified true copy*) oleh Juruaudit Bertauliah . (**Petender Gred G7 adalah DIWAJIBKAN**)
- iv. Salinan Penyata Bulanan Bank bagi tiga (3) bulan terakhir sebelum bulan tutup tender yang **disahkan** oleh pegawai yang diberi kuasa oleh bank berkenaan . (**Petender Gred G7 adalah DIWAJIBKAN**)
- v. Laporan ASAL bank/institusi kewangan mengenai kemudahan kredit petender, atas format seperti di **Borang CA** yang **ditandatangani** oleh pegawai yang diberi kuasa oleh bank/institusi kewangan berkenaan
- vi. Deposit tetap (sekiranya ada) yang **disahkan** oleh pegawai yang diberi kuasa oleh bank berkenaan boleh dikemukakan sebagai tambahan kepada pengiraan keupayaan kewangan.
- vii. Pihak Datuk Bandar Kuala Lumpur akan membuat semakan dengan pihak syarikat audit/ bank/ institusi kewangan bagi mendapatkan pengesahan ke atas maklumat kewangan yang dikemukakan oleh petender. Petender hendaklah memastikan bahawa pihak syarikat audit/ bank/ institusi kewangan mengemukakan maklum balas dalam tempoh empat belas hari (14) hari dari tarikh surat dihantar kepada mereka. Kegagalan pihak syarikat audit/ bank/ institusi kewangan untuk mengemukakan maklum balas dalam tempoh tersebut akan menyebabkan maklumat kewangan petender yang berkenaan tidak diambil kira dalam penilaian.

d) Maklumat Teknikal

- i. Petender dikehendaki menyenaraikan kerja semasa di **Borang D seperti maklumat di sistem CIMS CIDB**. Petender **WAJIB** mengisi **Borang DA** dengan lengkap dan dikemukakan bersama-sama dokumen-dokumen sokongan yang ditetapkan. Kegagalan petender untuk mengisytiharkan kerja semasa akan menyebabkan tendernya ditolak. Bagi petender yang tidak mempunyai kerja semasa, sila catatkan "Tiada Kerja Semasa" di **Borang D**.

- ii. Petender dikehendaki menyenaraikan kerja-kerja yang telah dilaksanakan di **Borang E** berserta dokumen-dokumen sokongan sekiranya mempunyai pengalaman kerja. Bagi petender yang tidak mempunyai pengalaman kerja, sila catatkan "Tiada pengalaman" di **Borang E**. Kegagalan petender untuk mengemukakan salah satu atau sebahagian daripada dokumen-dokumen sokongan di **Borang E** akan mengakibatkan maklumat tersebut tidak dapat disemak kerana ketidacukupan dokumen. Hal ini boleh menyebabkan maklumat tersebut tidak diambil kira.
- iii. Salinan Penyata Caruman KWSP bagi bulan caruman terkini (bulan sebelum tarikh tutup tender atau sebulan sebelumnya yang mengandungi nama setiap kakitangan teknikal atau salinan perjanjian perkhidmatan professional yang diambil berkhidmat secara Kontrak, yang disenaraikan di **Borang F**.
- iv. Salinan sijil kelulusan/kelayakan setiap kakitangan teknikal Kategori A dan B yang disenaraikan di **Borang F**.
- v. Dokumen-dokumen sokongan yang diperlukan adalah seperti berikut:
 - Salinan Surat Setuju Terima dan Perakuan Bayaran Interim terkini bagi setiap kerja semasa yang disenaraikan di **Borang D**;
 - Laporan Asal Projek mengenai prestasi semasa petender, bagi setiap kerja semasa yang disenaraikan di Borang D, atas format seperti **Borang DA**. Laporan tersebut hendaklah ditandatangani oleh Pegawai Penguasa/Wakil Pegawai Penguasa/Pegawai Profesional yang menyelia projek tersebut; dan
 - Salinan Surat Setuju Terima dan Salinan Perakuan Siap Kerja/Pengesahan Siap Kerja/Perakuan Muktamad setiap kerja yang telah disiapkan dan disenaraikan di **Borang E**.

e) Dokumen Tambahan

Petender yang mempunyai dan mengemukakan salinan sijil-sijil berikut boleh diberi keutamaan dalam perakuan tender:

i. Sijil SCORE

Sijil SCORE dari CIDB yang masih sah semasa tender ditutup (tidak lebih satu tahun dari tarikh sijil dikeluarkan).

ii. Sijil/Perakuan Anugerah

Anugerah yang diperolehi oleh petender yang berkaitan dengan industri pembinaan dalam tempoh lima (5) tahun ke belakang, contohnya Anugerah Kontraktor Cemerlang, Anugerah Pengurusan Pembinaan Terbaik.

iii. Sijil/Surat Pengesahan Pelaksanaan Program PROTEGE

Petender mengemukakan sijil atau surat pengesahan pelaksanaan Program *Professional Training and Education for Growing Entrepreneurs* (PROTÉGÉ) daripada Sekretariat PROTÉGÉ.

Dokumen-dokumen wajib dan sokongan seperti di perenggan (a) hingga perenggan (e) adalah penting untuk membolehkan penilaian keupayaan dibuat ke atas petender. Petender hendaklah mengemukakan dokumen-dokumen ini dalam **satu (1) sampul berasingan** yang dilabelkan sebagai **'DOKUMEN WAJIB DAN SOKONGAN'**. Petender juga dikehendaki mengisi dan menyertakan **Senarai Semakan Dokumen (SSD)** bersama-sama sampul tersebut. Senarai Semakan ini akan menjadi panduan semakan semula dan bukti penerimaan dokumen-dokumen wajib dan sokongan.

Semua maklumat dan dokumen yang tersebut di atas hendaklah dikemukakan bersama-sama dokumen tender sebelum tarikh dan waktu tutup tender. Bagi memastikan Datuk Bandar Kuala Lumpur bersikap adil dan saksama kepada petender-petender lain yang berjaya mematuhi arahan tersebut, **sebarang maklumat atau dokumen yang dikemukakan selepas daripada tarikh dan waktu tutup tender TIDAK AKAN DITERIMA.**

Sekiranya petender mengemukakan maklumat palsu, tidak memberikan maklumat yang dikehendaki dengan lengkap, dan/atau menyembunyikan atau sengaja tidak mengemukakan mana-mana maklumat yang memberi kesan negatif terhadap keupayaannya, tendernya akan ditolak dan tindakan sewajarnya akan diambil oleh Datuk Bandar Kuala Lumpur ke atas petender.

DEWAN BANDARAYA KUALA LUMPUR

**CADANGAN MEMBEKAL, MENGHANTAR DAN MEMASANG KIOS
PENJAJA MODULAR (JENIS B) YANG LENGKAP DENGAN PERABOT
DAPUR DI SEKITAR WILAYAH PERSEKUTUAN KUALA LUMPUR**

BAHAGIAN 3. HARGA INDIKATIF JABATAN

UNTUK KEGLANAN BENDERA SAHAJA
UNTUK KEGLANAN BENDERA SAHAJA



DEWAN BANDARAYA KUALA LUMPUR

HARGA INDIKATIF JABATAN

CADANGAN MEMBEKAL, MENGHANTAR DAN MEMASANG KIOS PENJAJA MODULAR (JENIS B) YANG LENGKAP DENGAN PERABOT DAPUR DI SEKITAR WILAYAH PERSEKUTUAN KUALA LUMPUR

Harga Indikatif Jabatan bagi perolehan ini adalah **RM 1,000,000.00**

1. Harga Indikatif Jabatan adalah merupakan suatu anggaran sahaja dan amaun tersebut tidak mengikat DATUK BANDAR Kuala Lumpur atau mana-mana pihak yang lain juga bagi maksud mengelakkan kekeliruan yang mungkin berbangkit.
2. DATUK BANDAR Kuala Lumpur tidak menjamin bahawa syarikat akan dipilih atau boleh menyiapkan kerja dengan bersandarkan Harga Indikatif Jabatan.

DEWAN BANDARAYA KUALA LUMPUR

**CADANGAN MEMBEKAL, MENGHANTAR DAN MEMASANG KIOS
PENJAJA MODULAR (JENIS B) YANG LENGKAP DENGAN PERABOT
DAPUR DI SEKITAR WILAYAH PERSEKUTUAN KUALA LUMPUR**

BAHAGIAN 4. BORANG TENDER

UNTUK KEGLIAAN DAN TENDER DBK SAHAJA
UNTUK KEGLIAAN DAN TENDER DBK SAHAJA

BORANG TENDER

**CADANGAN MEMBEKAL, MENGHANTAR DAN MEMASANG KIOS PENJAJA MODULAR
(JENIS B) YANG LENGKAP DENGAN PERABOT DAPUR DI SEKITAR
WILAYAH PERSEKUTUAN KUALA LUMPUR**

Kepada : Datuk Bandar Kuala Lumpur

Tuan,

1. Di bawah dan tertakluk kepada Syarat-Syarat Membuat Tender yang dilampirkan bersama ini, yang bertandatangan di bawah ini adalah dengan ini membuat tender dan menawar untuk melaksana dan membekal barangan dan segala benda dari tiap-tiap jenis yang masing-masing disebut, ditunjuk diperihal dan dimaksudkan dalam, atau yang hendaklah ditakrifkan daripada Dokumen Tender yang hendaklah dilaksana dan dibekalkan oleh pihak Kontraktor, bagi perolehan yang diperihalkan di atas, dengan menepati Dokumen Tender tersebut bagi Jumlah Harga Tender yang disebutkan di bawah ini.
2. Yang bertandatangan di bawah ini faham kandungan Dokumen Tender ini dan bersetuju menjadi terikat oleh dan tunduk kepada Syarat-Syarat Kontrak dan Ringkasan Tender yang terletak harganya dan atau Spesifikasi yang disebut dalam Dokumen Tender ini.
3. Yang bertandatangan di bawah ini selanjutnya bersetuju membekal barangan tersebut ke Jabatan Pelaksana, Dewan Bandaraya Kuala Lumpur atau mana-mana lokasi pejabat Dewan Bandaraya Kuala Lumpur seperti yang diarah oleh Datuk Bandar Kuala Lumpur sebagaimana yang diperincikan dalam Spesifikasi dan Ringkasan Tender atau mana-mana bahagian dokumen ini.

4. Dan selanjutnya, yang bertandatangan di bawah ini bersetuju melaksanakan bekalan tersebut dalam tempoh Lima (5) hari/minggu/bulan* dari tarikh Surat Arahan Penghantaran atau pesanan tempahan yang dikeluarkan oleh **Pengarah Jabatan Pelaksana / Datuk Bandar Kuala Lumpur** atau dalam apa-apa tempoh lanjutan yang diperuntukkan dalam syarat-syarat kontrak.

5. Jumlah amaun Harga Tender ini ialah jumlah wang pukal sebanyak Ringgit Malaysia:.....

(RM) seperti dalam Ringkasan Tender.

6. Yang bertandatangan di bawah ini mengesahkan bahawa Harga Tender adalah terhasil daripada kiraan seperti Ringkasan Tender dan adalah tertakluk kepada arahan penghantaran atau pesanan tempahan yang dikeluarkan oleh Datuk Bandar Kuala Lumpur. Yang bertandatangan di bawah ini bersetuju bahawa Datuk Bandar Kuala Lumpur adalah berhak untuk memilih sebahagian daripada tender ini dan / atau melantik beberapa Kontraktor untuk pembekalan perolehan ini.

7. Bahawasanya adalah diketahui bahawa Datuk Bandar Kuala Lumpur sentiasa berhak menyetujui atau menolak tender, sama ada ianya lebih rendah atau lebih tinggi daripada tender-tender yang lain, atau sama amaunnya. Yang bertandatangan di bawah ini bersetuju yang tender ini akan berterusan sah dan tidak akan ditarik balik dalam tempoh sembilan puluh (90) hari bagi sebutharga dan satu ratus dua puluh (120) hari bagi tender dari tarikh akhir yang ditetapkan bagi penyerahan tender dan bersetuju bahawa tiada apa-apa had, syarat atau perjanjian lain akan dikenakan oleh Datuk Bandar Kuala Lumpur selepas tarikh tersebut.

8. Yang bertandatangan di bawah ini bersetuju, jika tender ini disetujui, mendeposit dengan seberapa segera yang praktik selepas penerimaan Surat Setuju Terima Tender tetapi sebelum melaksanakan pembekalan ini memilih salah satu daripada bentuk Bon Pelaksanaan seperti berikut:
 - a) Bon Pelaksanaan dalam seperti berikut:
 - i. Wang Jaminan dalam bentuk Tunai atau
 - ii. Jaminan Bank seperti dalam borang yang disediakan oleh Datuk Bandar Kuala Lumpur seperti dalam Lampiran atau

- iii. Wang Jaminan Pelaksanaan yang dipotong secara penuh daripada bayaran kemajuan pertama.

Yang bertandatangan di bawah ini selanjutnya bersetuju melaksanakan Perjanjian Kontrak yang formal dalam masa yang munasabah selepasnya itu.

9. Yang bertandatangan di bawah ini dengan ini juga bersetuju bahawa Borang Tender ini berserta Surat Setujuterima Tender (jika ada) hendaklah menjadi kontrak yang mengikat antara kita walaupun Perjanjian Kontrak yang formal belum dilaksanakan.
10. Sekiranya pembekalan tidak dapat dibuat dalam tempoh yang telah ditetapkan, pembekal adalah dikehendaki membayar kepada Datuk Bandar Kuala Lumpur Ganti Rugi Tetap ("Liquidated Ascertained Damages") seperti kiraan yang dinyatakan dibawah dari Harga Kontrak / Arahan Kerja untuk setiap hari yang lewat dibekalkan hingga tarikh penyempurnaan keseluruhan pembekalan oleh Pembekal. Bayaran ganti rugi boleh dituntut daripada Pembekal sebagai suatu hutang atau Datuk Bandar Kuala Lumpur berhak memotong ganti rugi itu dari mana-mana bayaran yang kena dibayar kepada Pembekal oleh Datuk Bandar Kuala Lumpur di bawah Perjanjian ini.
11. Yang bertandatangan di bawah ini mengesahkan, selepas menyemak sendiri, bahawa dokumen-dokumen yang digunakan oleh yang bertandatangan di bawah ini untuk menyusun tender ini adalah salinan-salinan yang sebenarnya bagi dokumen-dokumen dan pelan-pelan yang dimasukkan dalam Dokumen Meja Tender.
12. Yang bertandatangan di bawah ini bersetuju bahawa :-
 - (a) Jika tender ini ditarik balik sebelum tamatnya Tempoh Sah Tender atau apa-apa tempoh lanjutan, atau
 - (b) Jika yang bertandatangan di bawah ini mengenakan apa-apa had, syarat atau janji tambahan kepada tender ini selepas tarikh akhir yang ditetapkan bagi penyerahan tender, atau
 - (c) Jika sekiranya tender telah disetujuterima, yang bertandatangan di bawah ini enggan dan tidak melaksanakan Perjanjian Kontrak yang formal atau mendepositkan / mengemukakan Wang Jaminan Pelaksanaan dalam bentuk seperti yang dinyatakan di para 8 (i), (ii) dan (iii) sebagaimana dikehendaki oleh Syarat-Syarat Kontrak atau tidak melaksanakan perolehan pembekal,

maka, dalam mana-mana hal itu, tanpa menyentuh apa-apa hak lain yang ada padanya, DATUK BANDAR KUALA LUMPUR sentiasa berhak mengambil tindakan tatatertib terhadap yang bertandatangan di bawah ini atau membatalkan pendaftaran yang bertandatangan di bawah ini sebagai kontraktor DATUK BANDAR KUALA LUMPUR, sebagaimana difikirkan perlu oleh DATUK BANDAR KUALA LUMPUR.

Bertarikh pada

.....
Tandatangan Petender

Yang diberikuasa dengan
sempurnanya untuk menandatangani
Tender ini untuk dan bagi pihak :

Nama :

No. K/P :

Atas Sifat :

Meteri atau Cop Petender

Alamat Syarikat :

.....

.....

No. Telefon & Fax :

Tandatangan Saksi :

Nama :

No. K/P :

Alamat :

.....

.....

DEWAN BANDARAYA KUALA LUMPUR

**CADANGAN MEMBEKAL, MENGHANTAR DAN MEMASANG KIOS
PENJAJA MODULAR (JENIS B) YANG LENGKAP DENGAN PERABOT
DAPUR DI SEKITAR WILAYAH PERSEKUTUAN KUALA LUMPUR**

BAHAGIAN 5. SYARAT-SYARAT PERJANJIAN

UNTUK KEGLIAAN BENDERA DBK SAHAJA
UNTUK KEGLIAAN BENDERA DBK SAHAJA

PERJANJIAN PEMBEKALAN

ANTARA

DATUK BANDAR KUALA LUMPUR

DENGAN

<NAMA SYARIKAT>

(NO. PENDAFTARAN SYARIKAT:)

BAGI

CADANGAN MEMBEKAL, MENGHANTAR DAN MEMASANG KIOS
PENJAJA MODULAR (JENIS B) YANG LENGKAP DENGAN
PERABOT DAPUR DI SEKITAR WILAYAH PERSEKUTUAN
KUALA LUMPUR

ISI KANDUNGAN		
1.	TAKRIF DAN TAFSIRAN	
2.	SKOP PERJANJIAN	
3.	BAYARAN HARGA PEMBEKALAN	
4.	TEMPOH PERJANJIAN DAN PELANJUTAN	
5.	TANGGUNGJAWAB KONTRAKTOR	
6.	BON PELAKSANAAN	
7.	REPRESENTASI DAN WARANTI	
8.	OBLIGASI KONTRAKTOR	
9.	OBLIGASI DATUK BANDAR	
10.	HAK DATUK BANDAR MEMOTONG DARIPADA WANG YANG PERLU DIBAYAR KEPADA KONTRAKTOR (SET OFF)	
11.	GANTI RUGI TETAP (LIQUIDATED ASCERTAINED DAMAGES)	
12.	HAK DATUK BANDAR APABILA MANA-MANA BAHAGIAN DARIPADA PEMBEKALAN TIDAK DISERAHKAN	
13.	WARANTI	
14.	PENAMATAN	
15.	FORCE MAJEURE	
16.	KERAHSIAAN	
17.	INDEMNITI	
18.	NASIHAT TEKNIKAL	
19.	IKLAN	
20.	SUBKONTRAK	
21.	SERAH HAK	
22.	PINDAAN	
23.	HAK MILIK HARTA INTELEK	
24.	NOTIS	
25.	UNDANG-UNDANG YANG TERPAKAI KEPADA PERJANJIAN	

26.	KOS PERJANJIAN DAN DUTI SETEM	
27.	MASA	
28.	KEBOLEHASINGAN ("SEVERABILITY")	
29.	KEUTAMAAN ("PRECEDENCE")	
30.	KESELURUHAN PERJANJIAN	
31.	IKATAN PERJANJIAN	
32.	LAMPIRAN-LAMPIRAN	
33.	PENEPIAN HAK	
34.	SOGOKAN, RASUAH ATAU AKTIVITI HARAM	
35.	PERKARA-PERKARA AM DAN WAAD	
36.	MAKLUMAT	

UNTUK KEGUNAAN BENDERA DBKL SAHAJA
UNTUK KEGUNAAN BENDERA DBKL SAHAJA

SENARAI LAMPIRAN

LAMPIRAN	PERKARA
LAMPIRAN 1	SURAT SETUJU TERIMA DAN SURAT PERAKUAN/PENGESAHAN PENERIMAAN
LAMPIRAN 2	SURAT ARAHAN MULA KERJA
LAMPIRAN 3	SKOP KERJA DAN SPESIFIKASI
LAMPIRAN 4	SALINAN BON PELAKSANAAN
LAMPIRAN 5	SALINAN POLISI INSURANS

UNTUK KEGUNAAN BENDERA DBKL SAHAJA
UNTUK KEGUNAAN BENDERA DBKL SAHAJA

PERJANJIAN ini dibuat pada hari bulan tahun

ANTARA

DATUK BANDAR KUALA LUMPUR (selepas ini dirujuk sebagai "**Datuk Bandar**"), sebuah perbadanan tunggal yang ditubuhkan di bawah Akta Ibu Kota Persekutuan 1960 [Akta 190] yang beralamat di Menara DBKL 1, Jalan Raja Laut, 50350 Kuala Lumpur sebagai pihak pertama;

DENGAN

<nama syarikat> (No. Syarikat: < nombor syarikat>), sebuah syarikat yang ditubuhkan di Malaysia di bawah Akta Syarikat 2016 [Akta 777] dan mempunyai alamat berdaftar di <alamat syarikat> (kemudian daripada ini disebut "**KONTRAKTOR**") di pihak yang satu lagi

DATUK BANDAR dan **KONTRAKTOR** akan dirujuk secara individu sebagai "Pihak" atau secara kolektif sebagai "Kedua-dua Pihak".

BAHAWASANYA

- A. **DATUK BANDAR** berhasrat untuk memperoleh <tajuk tender/sebutharga> (selepas ini disebut "Pembekalan tersebut") tertakluk kepada terma dan syarat dalam Perjanjian ini.
- B. Melalui Surat Setuju Terima bertarikh <tarikh SST> , **DATUK BANDAR** bersetuju untuk mendapatkan Pembekalan tersebut daripada **KONTRAKTOR**, dan melalui Surat Pengesahan Penerimaan bertarikh <tarikh surat pengesahan penerimaan> (kemudian daripada ini secara kolektif disebut sebagai "**SST**"), **KONTRAKTOR** bersetuju menerima perlantikan dan tertakluk kepada terma-terma dan syarat-syarat yang dinyatakan di dalam SST dan Perjanjian ini. Salinan SST adalah seperti di **LAMPIRAN 1**;
- C. Datuk Bandar kemudiannya telah memberikan Surat Arahan Mula Kerja bertarikh <tarikh surat arahan mula kerja> kepada pihak **KONTRAKTOR** dan salinan surat tersebut dilampirkan di **LAMPIRAN 2**;

- D. **KONTRAKTOR** bersetuju untuk melaksanakan Pembekalan tersebut menurut terma-terma dan syarat-syarat yang dinyatakan di dalam SST, Surat Arahan Mula Kerja dan Perjanjian ini.

DENGAN INI ADALAH DIPERSETUJUI SEPERTI yang berikut:

1. TAKRIF DAN TAFSIRAN

1.1 Takrif :

Bagi maksud Perjanjian ini, ungkapan berikut akan, melainkan jika konteksnya menghendaki makna yang lain, mempunyai makna-makna yang berikut :

“Datuk Bandar”	:	ertinya Datuk Bandar Kuala Lumpur atau Pegawai Penguasa yang dilantik untuk menguruskan Pembekalan tersebut yang dilaksanakan oleh KONTRAKTOR ;
“Lampiran”	:	ertinya dokumen-dokumen yang secara kolektifnya disifatkan menjadi dan ditafsirkan sebagai sebahagian daripada Perjanjian ini, iaitu : (i) Surat Setujuterima Tawaran dan Surat Perakuan/Pengesahan Penerimaan (selepas ini dirujuk sebagai “ LAMPIRAN 1 ”); (ii) Surat Arahan Mula Kerja (selepas ini dirujuk sebagai “ LAMPIRAN 2 ”); (iii) Skop Pembekalan/Spesifikasi (selepas ini dirujuk sebagai “ LAMPIRAN 3 ”); (iv) Bon Pelaksanaan (selepas ini dirujuk sebagai “ LAMPIRAN 4 ”); dan (v) Polisi Insurans (selepas ini dirujuk sebagai “ LAMPIRAN 5 ”);

"Kontraktor"	: ertinya dan termasuk wakil-wakil peribadi syarikat, penggantinya, tenaga pekerjaanya dan mana-mana orang atau kumpulan orang lain yang kepadanya KONTRAKTOR telah menyerahhkan menurut terma-terma dan syarat-syarat di dalam Perjanjian ini; dan
"Pembekalan"	: ertinya apa-apa barangan yang dibekalkan oleh KONTRAKTOR sebagaimana yang dinyatakan di dalam Skop Pembekalan/Spesifikasi di Lampiran 3 .

1.2 Tafsiran

Melainkan jika dinyatakan sebaliknya, tafsiran di dalam Perjanjian ini adalah seperti berikut –

- (a) resital-resital, mukadimah, klausa-klausa, lampiran-lampiran, kandungan Perjanjian ini dan LAMPIRAN-LAMPIRAN yang berkenaan serta apa-apa dokumen yang dirujuk dalam Perjanjian ini hendaklah dianggap, diambil kira, dibaca dan ditafsirkan sebagai penting dan membentuk sebahagian daripada Perjanjian ini;
- (b) sebarang rujukan kepada resital, mukadimah, klausa, lampiran, kandungan Perjanjian ini dan LAMPIRAN yang berkenaan serta apa-apa dokumen yang dirujuk dalam Perjanjian ini adalah ditafsirkan sebagai rujukan kepada resital, mukadimah, klausa, lampiran, kandungan Perjanjian ini dan LAMPIRAN yang berkenaan serta apa-apa dokumen yang dirujuk dalam Perjanjian ini melainkan jika dinyatakan sebaliknya;
- (c) semua rujukan kepada peruntukan undang-undang adalah termasuk peruntukan yang telah dipinda, disemak dan dicetak semula;
- (d) tajuk dan subtajuk kepada klausa dalam Perjanjian ini adalah hanya untuk mempermudah rujukan sahaja dan tidak harus menjejaskan pentafsiran dan maksud ayat dalam Perjanjian ini;
- (e) perkataan yang membawa maksud jantina lelaki adalah juga merujuk kepada

jantina perempuan dan juga sebaliknya;

- (f) perkataan yang membawa maksud satu boleh juga merujuk kepada jumlah majmuk dan juga sebaliknya;
- (g) perkataan yang merujuk kepada orang perseorangan adalah juga merujuk kepada kumpulan perseorangan, syarikat, perbadanan, firma atau rakan kongsi sama ada diperbadankan ataupun tidak diperbadankan;
- (h) apa-apa perkataan atau ungkapan yang ditakrifkan dalam Perjanjian ini adalah juga termasuk olahan tatabahasa dan ungkapan perkataan yang ditakrifkan;
- (i) sekiranya rujukan berkaitan dengan masa bagi sesuatu perbuatan yang harus dilakukan atau sesuatu persetujuan dicapai atau kebenaran diberikan, rujukan tersebut harus dianggap dibaca bersama ungkapan tersebut atau “mana-mana tempoh yang dipersetujui secara bertulis antara Pihak-Pihak dalam Perjanjian ini dari semasa ke semasa”;
- (j) apa-apa syarat atau terma teknikal yang tidak ditakrifkan secara khusus dalam Perjanjian ini hendaklah ditafsirkan menurut penggunaan atau definisi yang biasa diterima oleh mereka yang terlibat di dalam bidang dan industri ini di Malaysia;
- (k) apa-apa rujukan kepada “hari bekerja” bagi **DATUK BANDAR** hendaklah merujuk kepada hari Isnin hingga Jumaat bagi mana-mana negeri yang cuti hujung minggunya jatuh pada hari Sabtu dan Ahad dan hari Ahad hingga Khamis bagi mana-mana negeri yang cuti hujung minggunya jatuh pada hari Jumaat dan Sabtu;
- (l) apa-apa rujukan kepada kaedah secara bertulis atau notis adalah termasuk sebarang komunikasi yang dihantar secara pos berdaftar berbayar, kabel, faksimili, mel elektronik atau cara lain yang sama dengannya;
- (m) perkataan “termasuk” hendaklah memberikan makna atau tafsiran apa-apa perkara lain berkenaan dengan Perjanjian ini atau Pembekalan selain daripada perkara-perkara yang dinyatakan selepas perkataan itu dan perkara-perkara yang dinyatakan selepas perkataan itu adalah antara sebahagian daripada contoh-contoh mengikut mana yang berkenaan;

- (n) mana-mana rujukan kepada “hari”, “minggu”, “bulan” atau “tahun” adalah merupakan rujukan kepada hari, minggu, bulan dan tahun tersebut menurut kalendar Gregory;
- (o) apa-apa rujukan kepada “kelulusan” atau “kebenaran” hendaklah bermaksud kelulusan atau kebenaran secara bertulis, melainkan jika dinyatakan sebaliknya;
- (p) apa-apa rujukan kepada “Kedua-dua Pihak” hendaklah merujuk kepada pihak-pihak di dalam Perjanjian ini;
- (q) apa-apa LAMPIRAN, lampiran, dokumen, nota atau penerangan yang dirujuk dalam Perjanjian ini dan apa-apa pindaan, perubahan, penambahan atau modifikasi bertulis padanya hendaklah ditafsirkan dan dibaca sebagai sebahagian daripada Perjanjian ini; dan
- (r) pernyataan “Perjanjian”, “Kontrak” atau pernyataan lain yang sama hendaklah mengandungi klausa yang terkandung dalam Perjanjian ini dan termasuk apa-apa pindaan, perubahan, penambahan atau modifikasi dan perjanjian tambahan secara bertulis padanya.

2. SKOP PERJANJIAN

DATUK BANDAR bersetuju melantik **KONTRAKTOR** untuk melaksanakan Pembekalan tersebut dan **KONTRAKTOR** bersetuju menerima pelantikan tersebut di atas terma-terma dan syarat-syarat yang dinyatakan di dalam Perjanjian. Pihak-pihak bersetuju bahawa **KONTRAKTOR** akan bertanggungjawab sepenuhnya dalam melaksanakan Pembekalan tersebut dengan berdasarkan kepada SST dan Surat Arahan Mula Kerja yang mana kesemuanya adalah meliputi keseluruhan Perjanjian ini.

3. BAYARAN HARGA PEMBEKALAN

- 3.1 Bagi maksud Perjanjian ini dan tertakluk kepada pematuhan syarat-syarat dan terma-terma Perjanjian oleh **KONTRAKTOR**, **DATUK BANDAR** bersetuju membayar kepada **KONTRAKTOR** sejumlah **RINGGIT MALAYSIA** < jumlah harga ditulis dengan perkataan > (RM < ditulis dengan angka >) **SAHAJA**

("Bayaran Pembekalan") sebagai balasan kepada pelaksanaan Pembekalan tersebut oleh **KONTRAKTOR** di bawah Perjanjian ini.

3.2 Tertakluk kepada subklausu 3.1 di atas, **DATUK BANDAR** hendaklah membayar kepada **KONTRAKTOR** untuk Pembekalan tersebut dalam tempoh masa empat belas (14) hari selepas dokumen-dokumen berikut diterima dengan lengkap dan sempurna oleh **DATUK BANDAR** :

- a) dua (2) salinan invois termasuk satu (1) salinan asal;
- b) satu (1) salinan borang pesanan;
- c) perakuan Pembekalan tersebut yang telah ditandatangani oleh Pegawai Penguasa sebagai pengesahan bahawa Pembekalan tersebut telah dilaksanakan dengan baik dan memuaskan;
- d) dokumentasi lain yang akan ditentukan oleh **DATUK BANDAR** (sekiranya ada).

3.3 Pembayaran akan dibuat berdasarkan Pembekalan yang telah dilaksanakan dengan sempurna dan disahkan memenuhi Skop Kerja oleh **DATUK BANDAR**.

3.4 Walau apa jua yang dinyatakan di bawah Perjanjian ini, **DATUK BANDAR** tidak terikat untuk menggunakan semua Bayaran Pembekalan dalam tempoh kuat kuasa Perjanjian ini dan Pihak-Pihak bersetuju bahawa **DATUK BANDAR** sentiasa mempunyai hak pada bila-bila masa untuk menilai semula atau mengurangkan Bayaran Pembekalan dari semasa ke semasa bergantung kepada ketersediaan peruntukan **DATUK BANDAR**.

3.5 Pembayaran kepada **KONTRAKTOR** tidak boleh dianggap sebagai perakuan bahawa Pembekalan tersebut dilaksanakan mengikut terma-terma dan syarat-syarat dalam Perjanjian ini. Pembayaran oleh **DATUK BANDAR** tidak melepaskan **KONTRAKTOR** atas tanggungjawabnya di bawah klausa lain yang berkaitan di bawah Perjanjian ini.

3.6 Denda Bagi Pengemukakan Lewat Invois dan Pesanan Penghantaran

Sekiranya Kontraktor gagal mengemukakan invois dan dokumen yang dinyatakan di subklausu 3.2 di atas dalam tempoh yang ditetapkan, **KONTRAKTOR** bersetuju bahawa satu denda yang bersamaan dengan lima peratus (5%) daripada jumlah tuntutan yang dinyatakan dalam setiap invois akan dikenakan kepada Kontraktor.

3.7 Bayaran yang akan dibuat oleh **DATUK BANDAR** kepada **KONTRAKTOR** menurut Klausu 3.1 di atas adalah merupakan bayaran muktamad dan mengikut jumlah barangan yang dibekalkan. **DATUK BANDAR** tidak akan bertanggungjawab terhadap apa-apa caj, duti atau kos tambahan sebaik sahaja bayaran menurut Klausu 3.1 dijelaskan sepenuhnya. **KONTRAKTOR** juga bersetuju untuk tidak membuat permohonan untuk menaikkan kadar bayaran atau tuntutan lain dalam Tempoh Perjanjian ini.

3.8 **DATUK BANDAR** juga berhak memotong sama ada kesemua atau sebahagian daripada apa-apa bayaran atau mana-mana wang yang perlu dibayar kepada **KONTRAKTOR** oleh **DATUK BANDAR** akibat daripada apa-apa keingkaran atau kemungkiran di bawah Perjanjian ini oleh **KONTRAKTOR**.

4. TEMPOH PERJANJIAN DAN PELANJUTAN

4.1 Tempoh Perjanjian

Tanpa mengira tarikh Perjanjian ini ditandatangani, Tempoh Perjanjian ini adalah selama <tempoh kontrak> (kemudian daripada ini disebut sebagai "Tempoh Perjanjian"), iaitu termasuk tempoh waranti dan hendaklah disifatkan mula berkuat kuasa mulai <tarikh mula> (kemudian daripada ini disebut sebagai "Tarikh Mula") hingga <tarikh akhir> (kemudian daripada ini disebut sebagai "Tarikh Tamat") melainkan Perjanjian ini dilanjutkan atau ditamatkan lebih awal selaras dengan peruntukan dalam Perjanjian ini.

4.2 Tempoh Pembekalan

- (i) Melainkan diperuntukkan sebaliknya di bawah Klausula 4.2 (ii), **KONTRAKTOR** hendaklah melaksanakan Pembekalan dalam tempoh yang dinyatakan dalam Surat Arahan Mula Kerja (selepas ini dirujuk sebagai “Tempoh Pembekalan”).
- (ii) Jika pada bila-bila masa **KONTRAKTOR** menghadapi masalah kelewatan yang berkemungkinan tidak dapat menyempurnakan Pembekalan dalam tempoh masa yang telah dipersetujui di dalam Perjanjian ini, **KONTRAKTOR** hendaklah memaklumkan dengan secepat mungkin masalah yang dihadapi tersebut kepada **DATUK BANDAR** dalam masa empat belas (14) hari sebelum tamatnya Tempoh Pembekalan.
- (iii) Walau apapun peruntukan klausula 4.2 (ii) di atas, **DATUK BANDAR** sentiasa berhak menggunakan budi bicara yang mutlak sama ada untuk memberikan lanjutan masa kepada **KONTRAKTOR** untuk menyempurnakan Pembekalan tertakluk kepada apa-apa syarat tambahan yang akan dikenakan oleh **DATUK BANDAR** terhadap **KONTRAKTOR**.

4.3 Lanjutan Tempoh Perjanjian

- (a) Sekiranya **DATUK BANDAR** mengambil keputusan untuk membuat lanjutan kepada Tempoh Perjanjian, **DATUK BANDAR** hendaklah memberi notis bertulis mengenainya dalam masa tiga (3) bulan sebelum Tarikh Tamat Perjanjian kepada **KONTRAKTOR** dan **KONTRAKTOR** hendaklah melanjutkan Tempoh Perjanjian sebagaimana yang diperlukan oleh **DATUK BANDAR** menurut terma dan syarat yang dipersetujui oleh kedua-dua Pihak.
- (b) Sekiranya **KONTRAKTOR** berhasrat untuk melanjutkan Tempoh Perjanjian, **KONTRAKTOR** hendaklah memberi notis bertulis kepada **DATUK BANDAR** mengenainya dalam masa tiga (3) bulan sebelum Tarikh Tamat Perjanjian. Setelah menerima permohonan tersebut, **DATUK BANDAR** mempunyai hak mutlak dalam menentukan permohonan lanjutan tersebut dan apa-apa lanjutan yang dipersetujui akan dibuat menurut terma dan syarat yang dipersetujui oleh Kedua-dua Pihak. Bagi mengelakkan

kekeliruan, **DATUK BANDAR** tidak akan mempertimbangkan sebarang notis bertulis yang dikemukakan oleh **KONTRAKTOR** kurang dari tiga (3) bulan dan adalah tertakluk kepada Ganti Rugi Tetap di Klausula 11 Perjanjian ini.

- 4.4 Sekiranya Kedua-dua Pihak bersetuju untuk melanjutkan Tempoh Perjanjian, pelanjutan tersebut hendaklah dibuat melalui suatu perjanjian tambahan yang akan ditandatangani oleh Kedua-dua Pihak.
- 4.5 Sekiranya Kedua-dua Pihak gagal mencapai persetujuan bagi pelanjutan Tempoh Perjanjian, Perjanjian ini hendaklah tamat serta merta pada Tarikh Tamat Perjanjian.
- 4.6 Adalah dipersetujui bahawa, sebarang tambahan kos yang timbul akibat daripada lanjutan tempoh masa tersebut hendaklah dibiayai sepenuhnya oleh **KONTRAKTOR**.

5. TANGGUNGJAWAB KONTRAKTOR

5.1 Pembekalan Barangan

- (a) **KONTRAKTOR** hendaklah melaksanakan dan menyempurnakan Pembekalan dalam sebarang hal menurut arahan dan kepuasan **DATUK BANDAR** serta spesifikasi yang dipersetujui seperti yang dinyatakan di dalam **Lampiran 3**.
- (b) **KONTRAKTOR** hendaklah memastikan Pembekalan yang dilaksanakan adalah barangan keluaran semasa, baru, tulen, belum digunakan dan memenuhi spesifikasi yang ditetapkan.
- (c) Apa-apa jua kualiti dan spesifikasi yang berkaitan dengan jenama, model, garis, bentuk barangan yang telah diperincikan di dalam Perjanjian ini hendaklah disifatkan sebahagian bahagian intergral dan tidak boleh ditukar dengan yang lainnya.

5.2 Pembungkusan

- (a) **KONTRAKTOR** hendaklah memastikan Pembekalan yang dilaksanakan dibungkus dengan rapi dan sempurna atau diletakkan dalam perincian kaedah penghantaran yang ditetapkan serta diperincikan pembungkusan yang menyatakan butiran seperti berikut :-
- (i) nombor Kontrak;
 - (ii) nombor Pesanan;
 - (iii) lokasi Pembekalan.
- (b) Melainkan diperincikan secara khusus di dalam Perjanjian ini, **KONTRAKTOR** hendaklah memastikan barangan yang hendak dihantar diletakkan dalam pembungkusan atau penyimpanan menurut kaedah yang sepatutnya bagi barangan tersebut sebagaimana standard semasa bagi barangan tersebut bagi tujuan memastikan barangan tidak rosak, cacat atau mengalami kemerosotan nilai yang tidak sewajarnya.
- (c) Sebarang kerosakan atau kemerosotan kualiti Pembekalan atau tidak menepati perincian yang disebabkan kecuaiian dan/atau kelalaian **KONTRAKTOR** hendaklah diambil balik dan digantikan oleh **KONTRAKTOR** dengan Pembekalan baru atas kos dan perbelanjaan sendiri.
- (d) Sebarang Pembekalan yang tidak memenuhi spesifikasi atau rosak boleh ditolak serta merta oleh **DATUK BANDAR** dan hendaklah diambil balik dan digantikan oleh **KONTRAKTOR** dengan Pembekalan baru atas kos dan perbelanjaan sendiri.
- (e) Tanpa mengambil kira peruntukan Klausula 5.2, Datuk Bandar berhak untuk mengarahkan **KONTRAKTOR** untuk melaksanakan Pembekalan mengikut apa-apa kaedah atau cara yang ditetapkan oleh **DATUK BANDAR**.

5.3 Penghantaran dan Penyerahan

- (a) Melainkan diperuntukkan sebaliknya di bawah Klausula 4.2(ii), **KONTRAKTOR** hendaklah memastikan Pembekalan yang dilaksanakan dihantar dan diserahkan dalam Tempoh Pembekalan ke lokasi yang ditentukan oleh **DATUK BANDAR**

serta mendapatkan pengesahan penerimaan secara bertulis daripada **DATUK BANDAR**.

- (b) **KONTRAKTOR** hendaklah memastikan urusan penghantaran Pembekalan tersebut tidak menjejaskan keselamatan pegawai/kakitangan Datuk Bandar dan/atau premis/harta milik **DATUK BANDAR**. Sebarang kerosakan yang disebabkan oleh kelalaian dan/atau kecuaiian **KONTRAKTOR**, **KONTRAKTOR** hendaklah bertanggungjawab ke atas gantirugi/pampasan yang dituntut oleh **DATUK BANDAR**.
- (c) **KONTRAKTOR** hendaklah membuat penyerahan sendiri tanpa sebarang perantaraan pihak ketiga pada tiap-tiap penyerahan Pembekalan dan memberi suatu perakuan bertulis menurut format yang ditetapkan oleh **DATUK BANDAR** bahawa kualiti dan kuantiti barangan yang dibekalkan adalah selaras dengan spesifikasi yang telah dipersetujui.
- (d) Tanpa mengambil kira peruntukan Klausa 5.3, adalah dipersetujui **KONTRAKTOR** bahawa pengesahan penerimaan **DATUK BANDAR** tidak sama sekali melepaskan tanggungjawab **KONTRAKTOR** untuk menggantikan Pembekalan yang rosak, kurang kuantiti atau rendah kualiti atau tidak selaras dengan spesifikasi kepada **DATUK BANDAR**. **DATUK BANDAR** berhak memotong dari sebarang bayaran bagi mana-mana wang yang perlu dibayar oleh **DATUK BANDAR** kepada **KONTRAKTOR** atas sebarang keingkaran atau kemungkiran **KONTRAKTOR** di bawah Perjanjian ini atau menolak keseluruhan Pembekalan tanpa sebarang bayaran pampasan atau ganti rugi.

5.5 Mengambil Balik Barangan

- (a) Sekiranya **DATUK BANDAR** menolak Pembekalan tersebut, **KONTRAKTOR** hendaklah mengambil balik barangan yang telah ditolak oleh **DATUK BANDAR** dalam tempoh empat belas (14) hari dari tarikh notis yang dikeluarkan oleh **DATUK BANDAR** kepada **KONTRAKTOR**.
- (b) Sekiranya **KONTRAKTOR** gagal untuk mengambil balik barangan dalam tempoh yang ditetapkan, **KONTRAKTOR** bersetuju barangan yang ditinggalkan adalah terletak atas risiko **KONTRAKTOR** dan **DATUK BANDAR** tidak akan

bertanggungjawab ke atas apa-apa risiko yang disebabkan oleh kehilangan, kerosakan, kecacatan dan lain-lain keadaan ke atas barangan tersebut.

6. BON PELAKSANAAN

- 6.1 **KONTRAKTOR** dengan ini mengemukakan kepada **DATUK BANDAR** suatu Bon Pelaksanaan bernilai **RINGGIT MALAYSIA <jumlah dalam perkataan> (RM<dalam angka>) SAHAJA** yang merupakan 2.5%/5% daripada Bayaran Harga Pembekalan tersebut yang tidak boleh dibatalkan daripada sebuah bank/institusi kewangan dalam tempoh tiga puluh (30) hari dari tarikh surat pengesahan penerimaan SST. Tempoh sah laku Bon Pelaksanaan hendaklah berkuat kuasa dari tarikh mula Tempoh Perjanjian ini sehingga DUA BELAS (12) BULAN selepas Tarikh Tamat Tempoh Perjanjian ini atau tarikh pelaksanaan terakhir Pembekalan tersebut, mengikut mana-mana yang terkemudian (selepas ini dirujuk sebagai “Tempoh Penguatkuasaan Bon Pelaksanaan”). Salinan bagi Bon Pelaksanaan adalah seperti di **LAMPIRAN 4**.
- 6.2 Walau apa pun yang terkandung di dalam Perjanjian ini, **DATUK BANDAR** berhak pada setiap masa untuk memanggil sebahagian atau keseluruhan Bon Pelaksanaan sekiranya **KONTRAKTOR** gagal untuk melaksanakan atau memenuhi obligasinya di bawah Perjanjian ini atau sekiranya **KONTRAKTOR** memungkirinya mana-mana terma atau syarat Perjanjian ini.
- 6.3 Sekiranya bayaran dibuat kepada **DATUK BANDAR** berikutan daripada apa-apa tuntutan terhadap Bon Pelaksanaan, **KONTRAKTOR** hendaklah mengemukakan satu Bon Pelaksanaan tambahan bagi jumlah yang tidak kurang dari amaun yang dibayar kepada **DATUK BANDAR** supaya amaun Bon Pelaksanaan kekal sepertimana yang dinyatakan pada subklausula 6.1.
- 6.4 Sekiranya satu tempoh lanjutan dibenarkan dan diluluskan oleh **DATUK BANDAR** di bawah Klausula 4.3, **KONTRAKTOR** hendaklah memperbaharui Tempoh Penguatkuasaan Bon Pelaksanaan sebelum tamatnya Tempoh Penguatkuasaan Bon Pelaksanaan yang pertama.
- 6.5 Bon Pelaksanaan (atau sebarang baki yang tinggal sebagai kredit bagi **KONTRAKTOR**) hendaklah dilepaskan sewaktu tamat Tempoh Penguatkuasaan Bon Pelaksanaan dan hendaklah dikembalikan tanpa faedah kepada **KONTRAKTOR** selepas tarikh tamat Tempoh Penguatkuasaan Bon Pelaksanaan.

7. REPRESENTASI DAN WARANTI

7.1 **KONTRAKTOR** dengan ini membuat representasi dan waranti kepada **DATUK BANDAR** bahawa –

- (a) **KONTRAKTOR** adalah sebuah syarikat yang sah ditubuhkan di bawah undang-undang Malaysia;
- (b) **KONTRAKTOR** mempunyai kapasiti di sisi undang-undang untuk memasuki dan melaksanakan obligasinya-obligasinya di bawah Perjanjian ini dan untuk menjalankan apa-apa transaksi dan menjalankan perniagaannya sebagaimana yang dihasratkan oleh Perjanjian ini;
- (c) pada bila-bila masa sepanjang Tempoh Perjanjian, pelaksanaan Perjanjian ini tidak menyalahi sebarang peruntukan sama ada –
 - (i) Memorandum dan Artikel Persatuannya atau Perniagaannya; atau
 - (ii) mana-mana dokumen atau perjanjian yang mengikatnya atau asetnya;
- (d) tiada tindakan litigasi, timbang tara, tuntutan cukai, pertikaian, liabiliti, indemniti atau apa-apa tindakan pentadbiran pada masa ini sedang diambil atau akan diambil atau pada pengetahuannya diancam akan diambil yang akan menyebabkan kesan yang teruk terhadap keupayaannya untuk melaksanakan obligasi kewangan atau obligasi lainnya di bawah Perjanjian ini;
- (e) **KONTRAKTOR** telah mengambil langkah yang patut dan perlu untuk membolehkannya menandatangani Perjanjian ini dan seterusnya melaksanakan klausa, terma, syarat dan peruntukan yang terkandung di dalam Perjanjian ini;
- (f) Perjanjian ini merupakan suatu obligasi **KONTRAKTOR** yang sah, sah dan mengikat serta boleh dikuatkuasakan menurut terma-terma dan syarat-syarat Perjanjian ini;
- (g) **KONTRAKTOR** mempunyai kemahiran dan kepakaran bagi melaksanakan tugas-tugas dan kewajipan-kewajipan di bawah Perjanjian ini;

- (h) **KONTRAKTOR** mempunyai pegawai dan kakitangan yang kompeten dalam melaksanakan Pembekalan tersebut;
- (i) **KONTRAKTOR** mempunyai kemampuan kewangan dan teknikal yang cukup untuk melaksanakan Perjanjian ini;
- (j) tiada sebarang perbuatan rasuah, aktiviti haram atau menyalahi undang-undang telah digunakan untuk mendapatkan hak untuk melaksanakan Pembekalan di bawah Perjanjian ini;
- (k) **KONTRAKTOR** tidak mempunyai apa-apa pengetahuan, pada tarikh Perjanjian ini, tentang apa-apa perkara di dalam kawalan semunasabah yang mungkin atau akan sebaliknya menjejaskan keupayaan untuk menjalankan obligasinya di bawah Perjanjian ini; dan

KONTRAKTOR mengakui bahawa **DATUK BANDAR** memasuki Perjanjian ini atas keyakinan representasi dan waranti di atas.

7.2 **KONTRAKTOR** selanjutnya membuat representasi dan waranti kepada **DATUK BANDAR** bahawa representasi dan waranti yang dinyatakan dalam Klausula 7.1 di atas hendaklah kekal benar dan tepat dalam semua aspek material sepanjang Tempoh Perjanjian.

8. OBLIGASI KONTRAKTOR

8.1 Am

KONTRAKTOR hendaklah –

- (a) melaksanakan tanggungjawabnya dengan baik berdasarkan amalan pengurusan yang baik, mengutamakan kepentingan **DATUK BANDAR** dan hendaklah mematuhi undang-undang semasa;
- (b) memberitahu **DATUK BANDAR** dengan serta-merta apabila **KONTRAKTOR** menerima Perintah Kebankrapan atau Perintah Penggulangan, dan dalam keadaan **KONTRAKTOR** hendak menghentikan perniagaan mereka, **KONTRAKTOR** hendaklah memberitahu **DATUK BANDAR** sekurang-kurangnya

TIGA PULUH (30) HARI sebelum perniagaannya dihentikan;

- (c) memastikan apa-apa isu yang mungkin berbangkit antara **KONTRAKTOR** dengan mana-mana pihak ketiga berkaitan dengan Pembekalan, dan apa-apa perkara lain, hendaklah ditangani dan diselesaikan oleh **KONTRAKTOR** dan tidak boleh dikaitkan dengan **DATUK BANDAR** dengan apa cara jua atau menjejaskan kepentingan **DATUK BANDAR**;
- (d) memaklumkan kepada **DATUK BANDAR** secara bertulis dengan serta merta apabila berlaku apa-apa faktor atau kejadian yang boleh menjejaskan pelaksanaan Pembekalan ini;
- (e) memastikan bahawa pekerja, ejen-ejen atau mana-mana pihak yang bertindak bagi pihak **KONTRAKTOR** tidak secara sengaja mengambil atau merosakkan peralatan pejabat dan barang-barang di dalam premis **DATUK BANDAR** dalam apa-apa juga keadaan;
- (f) melaksanakan Pembekalan dengan memuaskan hati **DATUK BANDAR** menurut terma-terma dan syarat-syarat di bawah Perjanjian ini;
- (g) mematuhi arahan wakil **DATUK BANDAR**;
- (h) memastikan semua kakitangan dan personel **KONTRAKTOR** dan pihak ketiga mematuhi semua arahan dan peraturan yang berkuatkuasa di premis **DATUK BANDAR**; dan
- (i) membenarkan **DATUK BANDAR** untuk membuat pemeriksaan pada bila-bila masa bagi memastikan Pembekalan tersebut disempurnakan dengan baik.

8.2 Pelaksanaan Pembekalan

KONTRAKTOR hendaklah –

- (a) Melaksanakan Pembekalan tersebut mengikut Skop Kerja yang ditentukan di **LAMPIRAN 3**;
- (b) memberi jaminan bahawa semua barangan yang dibekalkan atau dipinjamkan

kepada **DATUK BANDAR**, sekiranya ada, dalam menjalankan Pembekalan tersebut adalah dimiliki oleh **KONTRAKTOR** dan tidak melanggar undang-undang yang berkaitan dengan paten atau hak cipta harta intelek, dan **KONTRAKTOR** bertanggungjawab sepenuhnya sekiranya terjadi apa-apa tuntutan daripada pelanggaran paten dan hak cipta harta intelek itu dan akan menyelesaikan apa-apa tuntutan dengan tanpa menjejaskan kepentingan **DATUK BANDAR**;

- (c) mengganti rugi **DATUK BANDAR** atas apa-apa kerosakan yang berlaku ke atas Pembekalan tersebut yang berpunca daripada kelalaian, kecuaiian atau perbuatan sengaja oleh **KONTRAKTOR**, pekerjanya, ejen-ejennya atau mana-mana pihak yang bertindak bagi pihaknya.

8.3 Insurans

Dengan kos dan perbelanjaan sendiri, **KONTRAKTOR** mengemukakan insurans yang sah laku di sepanjang Tempoh Perjanjian di atas nama Datuk Bandar serta membayar apa-apa premium insurans yang berkaitan Pembekalan tersebut. Salinan polisi insurans yang sah dilampirkan di **LAMPIRAN 5** Perjanjian ini. Kewajipan **KONTRAKTOR** dalam mengemukakan insurans adalah turut meliputi :-

- (a) Polisi Insurans Pampasan Pekerja (“Workmen’s Compensation Insurance”), Kumpulan Wang Simpanan Pekerja (KWSP) dan Pertubuhan Keselamatan Pekerja (PERKESO); dan
- (b) Polisi Perlindungan Keseluruhan Kontraktor (*Contractor’s All Risk Policy*) termasuk (iaitu insurans terhadap bencana kepada orang-orang dan kerosakan kepada harta) untuk tiap-tiap kejadian bencana.

9. OBLIGASI DATUK BANDAR

DATUK BANDAR hendaklah –

- (a) tertakluk kepada pematuhan **KONTRAKTOR** terhadap terma-terma dan syarat-syarat Perjanjian ini, membuat pembayaran bagi Pembekalan yang dilaksanakan oleh **KONTRAKTOR** menurut peruntukan Perjanjian ini;

- (b) membenarkan **KONTRAKTOR** dan ejen-ejen yang diberi kuasa, berserta atau tanpa pekerja-pekerja lain pada masa yang sesuai dan setelah notis bertulis yang munasabah diberikan terlebih dahulu masuk dan melaksanakan Pembekalan tersebut tertakluk kepada **KONTRAKTOR** mematuhi peraturan dan arahan **DATUK BANDAR**; dan
- (c) tidak membenarkan pihak lain selain daripada **KONTRAKTOR** untuk menjalankan Pembekalan tersebut melainkan wujudnya keadaan di mana pihak **KONTRAKTOR** gagal menjalankan Pembekalan tersebut menurut terma-terma dan syarat-syarat di dalam Perjanjian ini; dan

10. HAK DATUK BANDAR MEMOTONG DARIPADA WANG YANG PERLU DIBAYAR KEPADA KONTRAKTOR (SET OFF)

10.1 Sekiranya **KONTRAKTOR** gagal atau enggan membayar suatu amaun penalti, ganti rugi, pampasan atau lain-lain tuntutan yang dikenakan terhadap **KONTRAKTOR** menurut Perjanjian ini, maka **DATUK BANDAR** berhak memotong daripada apa-apa wang yang perlu dibayar oleh **DATUK BANDAR** kepada **KONTRAKTOR** bagi maksud pembayaran tersebut dan sekiranya wang yang perlu dibayar oleh **DATUK BANDAR** kepada **KONTRAKTOR** itu tidak mencukupi bagi menampung tuntutan **DATUK BANDAR**, **DATUK BANDAR** berhak menuntut baki tuntutan itu terus daripada **KONTRAKTOR** dan **KONTRAKTOR** hendaklah membuat pembayaran selewat-lewatnya empat belas (14) hari selepas menerima tuntutan itu. Klausula 10 ini hendaklah terus berkuat kuasa walaupun Perjanjian ini tamat atau ditamatkan.

10.2 Kegagalan atau keengganan **KONTRAKTOR** membayar kos, pampasan atau penalti di bawah Perjanjian ini memberi hak kepada **DATUK BANDAR** untuk merampas Bon Pelaksanaan.

11. GANTI RUGI TETAP (*LIQUIDATED ASCERTAINED DAMAGES*)

11.1 Bagi hal Pembekalan tersebut yang lewat diserahkan, tanpa prejudis kepada lain-lain remedi yang diperuntukkan di bawah Perjanjian ini, **DATUK BANDAR** berhak untuk mengenakan Ganti Rugi Tetap sebanyak **RM<ditulis dengan perkataan dan nombor>** sehari bagi setiap hari kelewatan sehingga Pembekalan tersebut dilaksanakan dengan sempurna. Bayaran Ganti Rugi Tetap boleh dituntut

daripada **KONTRAKTOR** sebagai suatu hutang atau **DATUK BANDAR** berhak memotong Ganti Rugi Tetap itu daripada mana-mana bayaran yang kena dibayar kepada **KONTRAKTOR** oleh **DATUK BANDAR** di bawah Perjanjian ini.

11.2 Sekiranya **KONTRAKTOR** berhasrat untuk memohon lanjutan masa bagi membekalkan Pembekalan tersebut yang lewat diserahkan seperti yang dinyatakan di Klausa 4.2(ii) di atas, **DATUK BANDAR** mempunyai hak mutlak dalam menentukan pelanjutan masa tersebut dan apa-apa lanjutan yang dipersetujui akan dibuat menurut terma dan syarat yang dipersetujui oleh kedua-dua Pihak. **DATUK BANDAR** boleh mempertimbangkan untuk memberikan lanjutan masa tanpa mengenakan sebarang denda tetapi sekiranya denda dikenakan sepertimana yang tertera di subklausa 11.1, **DATUK BANDAR** hendaklah menyerahkan notis untuk tujuan tersebut kepada **KONTRAKTOR**.

12. HAK DATUK BANDAR APABILA MANA-MANA BAHAGIAN DARIPADA PEMBEKALAN TERSEBUT TIDAK DISERAHKAN

12.1 Sekiranya **KONTRAKTOR** gagal atau enggan untuk menyerahkan atau melaksanakan keseluruhan atau sebahagian daripada Pembekalan tersebut, **DATUK BANDAR** tanpa prejudis kepada remedi-remedi lain yang diperuntukkan di bawah Perjanjian ini, berhak untuk melantik mana-mana pihak ketiga untuk melaksanakan keseluruhan atau sebahagian Pembekalan yang gagal atau enggan diserahkan atau dilaksanakan oleh **KONTRAKTOR** dan semua kos yang sepatutnya dibayar oleh **DATUK BANDAR** kepada pihak ketiga itu hendaklah ditolak daripada kos yang sepatutnya dibayar kepada **KONTRAKTOR**.

12.2 Jika harga bagi mendapatkan apa-apa Pembekalan daripada pihak ketiga tersebut melebihi harga dalam Perjanjian ini, **KONTRAKTOR** hendaklah membayar amaun yang lebih itu sebagai pampasan kepada **DATUK BANDAR**. Kegagalan atau keengganan **KONTRAKTOR** membayar pampasan itu memberi hak kepada **DATUK BANDAR** untuk merampas Bon Pelaksanaan.

12.3 Bagi tujuan klausa ini, maksud 'gagal atau enggan' hendaklah secara keseluruhannya ditentukan oleh **DATUK BANDAR**. Segala penentuan tersebut adalah muktamad dan konklusif dan tidak boleh dicabar oleh **KONTRAKTOR**.

13. WARANTI

- 13.1 Semua barangan yang dibekalkan oleh **KONTRAKTOR** hendaklah mempunyai waranti/jaminan bagi apa-apa tempoh yang bermula dari tarikh penerimaan Barangan daripada **KONTRAKTOR** oleh **DATUK BANDAR**.
- 13.2 Sekiranya dalam tempoh waranti, **DATUK BANDAR** mendapati mana-mana barangan yang dibekalkan tidak memuaskan atau rosak bukan disebabkan oleh penyalahgunaan atau kecuaiian **DATUK BANDAR**, **KONTRAKTOR** hendaklah membaiki dan jika perlu mengganti mana-mana barangan yang tidak berfungsi dengan memuaskan atau rosak dengan barangan yang mempunyai spesifikasi yang setara seperti di **LAMPIRAN 3** atau lebih baik dalam tempoh yang ditetapkan oleh **DATUK BANDAR** tanpa apa-apa bayaran tambahan oleh **DATUK BANDAR**. Laporan-laporan mengenai kerosakan itu termasuk kerja-kerja pembaikan dan penggantian hendaklah dikemukakan kepada **DATUK BANDAR** dalam dua (2) salinan dalam tempoh yang ditetapkan oleh **DATUK BANDAR**.
- 13.3 Sekiranya **KONTRAKTOR** gagal membaiki atau mengganti barangan yang tidak berfungsi dengan memuaskan atau rosak, maka **DATUK BANDAR** boleh sama ada –
- (a) mendapatkan khidmat mana-mana pihak ketiga bagi membaiki atau mengganti mana-mana barangan tersebut yang mana semua kos yang perlu dibayar bagi tujuan tersebut hendaklah ditanggung sepenuhnya oleh **KONTRAKTOR**; atau
 - (b) memulangkan Barangan berkenaan dan **KONTRAKTOR** hendaklah membayar pampasan sebanyak harga asal perolehan barangan tersebut.
- 13.4 Sekiranya berlaku kelewatan pembaikan atau penggantian mana-mana barangan, atau mana-mana barangan gantian yang dibekalkan tidak mengikut spesifikasi yang telah ditetapkan, maka **DATUK BANDAR** boleh mengenakan Ganti Rugi Tetap atau denda lain yang ditentukan oleh **DATUK BANDAR**.
- 13.5 **KONTRAKTOR** hendaklah memberi perkhidmatan pembaikan termasuk penggantian alat ganti secara percuma bagi Barangan yang dibekalkan dalam tempoh Waranti.

14. PENAMATAN

14.1 Penamatan oleh **DATUK BANDAR** atas Kemungkiran Perjanjian

Sekiranya **KONTRAKTOR** tanpa apa-apa sebab yang munasabah :-

- (a) menangguhkan pelaksanaan Pembekalan tersebut daripada masa yang ditetapkan;
- (b) gagal melaksanakan Pembekalan tersebut secara tekun dan berterusan;
- (c) gagal menjalankan obligasi seperti yang dipersetujui di dalam Perjanjian ini;
- (d) melakukan pelanggaran terhadap mana-mana syarat atau terma Perjanjian ini; atau
- (e) mengolah atau mengabaikan secara berterusan dalam mematuhi apa-apa arahan bertulis daripada **DATUK BANDAR**,

DATUK BANDAR boleh memberi notis bertulis kepada **KONTRAKTOR** dengan menyatakan butiran mengenai kemungkiran itu dan meminta **KONTRAKTOR** untuk meremedikannya dalam tempoh **empat belas (14) hari** selepas tarikh notis itu. Sekiranya **KONTRAKTOR** gagal untuk meremedikan kemungkiran itu dalam tempoh tersebut atau mana-mana tempoh lain yang ditetapkan oleh **DATUK BANDAR**, **DATUK BANDAR** berhak menamatkan Perjanjian ini pada bila-bila masa selepas itu dengan memberi notis untuk tujuan itu dan merampas Bon Pelaksanaan.

14.2 Penamatan Oleh **DATUK BANDAR** Atas Kemungkiran Am

Sekiranya pada bila-bila masa dalam Tempoh Perjanjian –

- (a) suatu perintah atau resolusi dibuat untuk menggulungkan **KONTRAKTOR**, kecuali untuk tujuan pembentukan semula atau penggabungan yang tidak melibatkan pelupusan aset yang mana kepentingan pemiutang adalah terpelihara;

- (b) **KONTRAKTOR** digulungkan atau pegawai penerima dilantik untuk menguruskan aset **KONTRAKTOR** atau **KONTRAKTOR** menyerahkan atau membuat apa-apa penyelesaian dengan pemiutang-pemiutangnya atau memberhentikan pembayaran atau tidak berkemampuan untuk membayar hutang;
- (c) pelaksanaan dibuat terhadap sebahagian besar aset **KONTRAKTOR** kecuali ia telah memulakan tindakan dengan suci hati untuk mengeneipkan pelaksanaan tersebut;
- (d) **KONTRAKTOR** memberi kontrak kecil, memindah milik atau menyerahkan Perjanjian ini untuk dilaksanakan oleh pihak lain, tanpa persetujuan bertulis **DATUK BANDAR**;
- (e) suatu proses tahanan atau pelaksanaan atau proses-proses lain mahkamah yang berbidang kuasa telah dikenakan ke atas atau dikeluarkan kepada **KONTRAKTOR** atau terhadap mana-mana aset **KONTRAKTOR**; atau
- (f) berlaku atau berterusan berlaku apa-apa perkara atau keadaan lain berdasarkan pandangan munasabah oleh **DATUK BANDAR** akan menjejaskan keupayaan **KONTRAKTOR** atau menjadikan **KONTRAKTOR** tidak berupaya untuk melaksanakan Pembekalan tersebut di bawah Perjanjian ini.

DATUK BANDAR hendaklah berhak untuk menamatkan Perjanjian ini dengan memberi notis bertulis mengenai penamatan kepada **KONTRAKTOR** dan dengan itu Perjanjian ini hendaklah tamat dengan serta-merta.

14.3 Penamatan oleh **DATUK BANDAR** Atas Sebab Rasuah atau Aktiviti-Aktiviti yang Menyalahi Undang-Undang

- (a) Tanpa prejudis ke atas mana-mana hak **DATUK BANDAR** yang lain, sekiranya **KONTRAKTOR**, atau sesiapa yang diambil bekerja olehnya atau bertindak bagi pihaknya, sama ada dengan atau di luar pengetahuan **KONTRAKTOR** telah terbabit dengan kesalahan rasuah atau apa-apa aktiviti yang tidak sah atau menyalahi undang-undang berhubung dengan Perjanjian ini atau mana-mana perjanjian lain yang dimeterai antara **DATUK**

BANDAR dan **KONTRAKTOR** tersebut, sekiranya ada, **DATUK BANDAR** berhak untuk menamatkan Perjanjian ini pada bila-bila masa dengan memberikan notis bertulis serta-merta kepada **KONTRAKTOR** bagi maksud itu.

- (b) Bagi mengelakkan keraguan, Kedua-dua Pihak dengan ini bersetuju bahawa **KONTRAKTOR** tidak berhak ke atas apa-apa bentuk kerugian termasuklah kehilangan keuntungan, ganti rugi, tuntutan atau apa-apa pun berikutan daripada penamatan Perjanjian ini.

14.4 Penamatan atas sebab kepentingan awam

- (a) Walau apa pun peruntukan di bawah Perjanjian ini, **DATUK BANDAR** boleh menamatkan Perjanjian ini dengan memberikan notis tidak kurang daripada TIGA PULUH (30) HARI kepada **KONTRAKTOR** (tanpa apa-apa obligasi untuk menyatakan alasan berbuat demikian) setelah mempertimbangkan bahawa penamatan itu perlu untuk kepentingan awam, kepentingan keselamatan negara atau sebab polisi **DATUK BANDAR** atau polisi awam.
- (b) Bagi tujuan klausa ini, apa yang mewujudkan “kepentingan awam”, “keselamatan negara”, “polisi **DATUK BANDAR**” dan “polisi awam” hendaklah secara keseluruhannya dibuat dan ditentukan oleh **DATUK BANDAR** sepenuhnya. Segala penentuan tersebut adalah muktamad dan konklusif dan tidak boleh dicabar oleh **KONTRAKTOR**.
- (c) Kedua-dua Pihak bersetuju bahawa **KONTRAKTOR** tidak layak untuk menuntut apa-apa bentuk ganti rugi termasuk kerugian perolehan pendapatan, pampasan atau apa-apa tuntutan lain berbangkit daripada penamatan Perjanjian ini.
- (d) Sekiranya penamatan dibuat di bawah Klausa 14.4 ini, maka peruntukan di bawah Klausa 14.5 akan terpakai.

14.5 Kesan-kesan Penamatan oleh **DATUK BANDAR**

Dalam keadaan di mana Perjanjian ini ditamatkan di bawah Klausa 14.1 hingga 14.4 –

- (a) semua kuasa, obligasi dan hak yang diberikan kepada **KONTRAKTOR** di bawah Perjanjian ini hendaklah tamat dengan serta merta;
- (b) **DATUK BANDAR** hendaklah—
- (i) berhak menuntut daripada **KONTRAKTOR** ganti rugi, kerugian kos dan perbelanjaan (termasuk apa-apa kos dan perbelanjaan sampingan) yang ditanggung oleh **DATUK BANDAR** akibat penamatan Perjanjian ini;
 - (ii) hendaklah membayar kepada **KONTRAKTOR** apa-apa bayaran yang terhutang dan perlu dibayar setakat tarikh notis penamatan Perjanjian;
 - (iii) mempunyai hak untuk menawarkan syarikat lain bagi tujuan menjalankan dan menyelesaikan Pembekalan yang mana **KONTRAKTOR** hendaklah membayar kepada **DATUK BANDAR** apa-apa kos dan perbelanjaan tambahan yang wujud dan yang mana sepatutnya dibayar kepada **KONTRAKTOR** sekiranya Perjanjian ini tidak ditamatkan;
 - (iv) Datuk Bandar berhak merampas keseluruhan Bon Pelaksanaan dan menggunakan serta membuat apa-apa bayaran daripadanya;
 - (iii) segala kos dan perbelanjaan yang ditanggung oleh **DATUK BANDAR** bagi melantik **KONTRAKTOR** yang baharu untuk menyempurnakan Pembekalan hendaklah ditanggung sepenuhnya dan dibiayai oleh **KONTRAKTOR** dan **DATUK BANDAR** berhak membuat tuntutan kepada **KONTRAKTOR** sebagai satu hutang yang boleh dituntut oleh **DATUK BANDAR**.
- (c) **KONTRAKTOR** hendaklah –
- (i) dengan serta-merta menghentikan Pembekalan di bawah Perjanjian ini;
 - (ii) mengemukakan kepada **DATUK BANDAR** tuntutan berserta invoice dan dokumen sokongan berhubung dengan yang terhutang dan kena

dibayar setakat tarikh notis penamatan untuk tujuan kelulusan dan pengesahan daripada **DATUK BANDAR**;

- (iii) menamatkan semua kontrak pihak ketiga yang melibatkan **KONTRAKTOR** berhubung dengan Pembekalan di bawah Perjanjian ini; dan
- (iv) menanggung apa-apa kerugian dan kerosakan yang dialami dan/ atau ditanggung oleh **DATUK BANDAR** akibat penamatan Perjanjian ini,

DENGAN SYARAT SENTIASA bahawa penamatan ini tidak akan menjejaskan atau memberi kesan kepada hak mana-mana Pihak yang telah terakru sebelum tarikh Perjanjian ini ditamatkan ini dan apa-apa obligasi di bawah Perjanjian berhubung dengan apa-apa perbuatan tindakan, perkara atau hal yang berlaku yang wujud sebelum penamatan Perjanjian akan berterusan selepas Perjanjian ditamatkan.

14.6 Penyelesaian Penuh dan Muktamad

Kedua-dua Pihak bersetuju jika Perjanjian ini ditamatkan, **KONTRAKTOR** tidak berhak kepada apa-apa bentuk kerugian termasuk kerugian perolehan pendapatan, pampasan, ganti rugi, kos, perbelanjaan dan sebagainya selain yang diperuntukkan mengikut subklausu-subklausu 14.5 (b)(ii). Kedua-dua Pihak bersetuju bahawa pembayaran oleh **DATUK BANDAR** menurut Klausu-Klausu tersebut adalah terjumlah kepada suatu penyelesaian penuh dan muktamad di antara Kedua-dua Pihak.

14.7 Penamatan Atas Persetujuan Bersama

Walau apapun yang diperuntukkan di bawah Klausu 4 Perjanjian ini, mana-mana Pihak boleh menamatkan Perjanjian ini pada bila-bila masa atas persetujuan bersama apabila Pembekalan tidak dapat dilaksanakan oleh **KONTRAKTOR** disebabkan oleh faktor yang bukan di bawah kawalan **KONTRAKTOR**. **DATUK BANDAR** dan **KONTRAKTOR** bersetuju sekiranya penamatan dibuat di bawah subklausu 14.7 Perjanjian ini, **KONTRAKTOR** tidak boleh menuntut apa-apa pampasan atau ganti rugi melainkan bayaran bagi Pembekalan yang telah dilaksanakan oleh **KONTRAKTOR** dan disahkan

oleh **DATUK BANDAR** dengan sempurna sebelum tarikh penamatan sedemikian.

15. **FORCE MAJEURE**

15.1 **DATUK BANDAR** atau **KONTRAKTOR** hendaklah tidak melanggar obligasi masing-masing di bawah Perjanjian ini jika ia tidak dapat melaksanakan atau memenuhi mana-mana obligasinya di bawah Perjanjian ini (atau mana-mana bahagian daripadanya) akibat daripada berlakunya kejadian *Force Majeure*. Kejadian "*Force Majeure*" hendaklah bermaksud suatu peristiwa bukan di bawah kawalan Pihak yang terjejas, yang Pihak itu tidak dapat mencegah, mengelak atau menghindari, dan hendaklah bermaksud -

- i. peperangan (sama ada diisytiharkan atau tidak), permusuhan, serangan, tindakan musuh asing, pemberontakan, revolusi, penderhakaan, kuasa tentera atau rampasan kuasa, perang saudara, atau tindakan keganasan;
- ii. radiasi pengionan atau pencemaran radioaktif daripada apa-apa bahan buangannuklear, daripada pembakaran bahan api nuklear, bahan letupan toksik radioaktif, atau sifat-sifat berbahaya yang lain daripada mana-mana bahan letupan, pemasangan nuklear atau komponen nuklear daripadanya;
- iii. tekanan gelombang yang disebabkan oleh kapal terbang atau alat peranti aerial lain yang bergerak dalam kelajuan sonik atau supersonik;
- iv. bencana alam (yang diisytiharkan oleh kerajaan) yang berlaku di sekitar kawasan pelaksanaan Perjanjian ini iaitu gempa bumi, banjir, penenggelaman, dan pembakaran spontan bawah tanah atau mana-mana operasi kuasa alam semula jadi, kilat dan cuaca yang sangat buruk;
- v. rusuhan, kekecohan dan gangguan, kerosakan jenayah, sabotaj, mogok, sekat masuk, kekacauan buruh atau gangguan industri lain (yang menjejaskan pelaksanaan Perjanjian ini) yang bukan merupakan kesalahan **KONTRAKTOR** atau subkontraktornya, atau **DATUK BANDAR**, yang menyebabkan, atau boleh dengan munasabahnya dijangka menyebabkan, mana-mana Pihak gagal untuk mematuhi obligasinya;

- vi. pandemik atau epidemik; atau
- vii. apa-apa peristiwa yang tidak dapat diramalkan yang memenuhi kriteria sebagaimana yang dinyatakan di bawah:
 - a) di luar kawalan munasabah Pihak yang terjejas oleh peristiwa itu, keadaan atau gabungan peristiwa atau keadaan;
 - b) yang tidak dapat diramalkan atau, jika dapat diramalkan, tidak boleh dihalang atau dielak atau diatasi oleh Pihak yang terjejas yang telah mengambil segala usaha yang wajar dan cermat
 - c) yang secara langsung menyebabkan Pihak yang terjejas tidak berupaya untuk mematuhi semua atau suatu bahagian material obligasinya di bawah Perjanjian ini; dan
 - d) yang bukan akibat langsung pelanggaran oleh Pihak yang terjejas obligasinya di bawah Perjanjian ini,

DENGAN SYARAT BAHAWA kejadian *Force Majeure* hendaklah tidak termasuk kemerosotan ekonomi, ketiadaan atau kekurangan dana atau kekurangan pembiayaan di pihak **KONTRAKTOR** untuk melaksanakan obligasinya di bawah Perjanjian ini.

15.2 Jika berlaku sesuatu kejadian *Force Majeure* yang menyebabkan mana-mana Pihak tidak dapat melaksanakan apa-apa obligasinya di bawah Perjanjian ini (atau mana-mana bahagian daripadanya) yang terjejas akibat daripada kejadian *Force Majeure* tersebut, Pihak itu hendaklah serta merta memaklumkan akan kejadian *Force Majeure* tersebut kepada Pihak yang satu lagi dan diikuti dengan mengemukakan laporan terperinci mengenai kejadian *Force Majeure* tersebut dan kesannya kepada pelaksanaan Perjanjian ini. Pihak itu juga hendaklah mengambil tindakan yang sewajarnya untuk mengatasi masalah tersebut serta memitigasikan sebarang kelewatan atau gangguan dalam melaksanakan Perjanjian ini.

15.3 Jika Kedua-dua Pihak merasakan bahawa kejadian *Force Majeure* yang berlaku itu berada di tahap yang sebegitu teruk atau telah berterusan untuk suatu tempoh yang sebenarnya menggagalkan niat asal Perjanjian ini, Kedua-dua Pihak kepada Perjanjian

ini bolehlah bersetuju bahawa Perjanjian ini boleh ditamatkan atas persetujuan bersama.

- 15.4 Mana-mana Pihak tidak berhak untuk bersandarkan kepada peruntukan-peruntukan dalam klausa ini melainkan sekiranya Kedua-dua Pihak telah berpuas hati bahawa kejadian *Force Majeure* benar-benar berlaku.
- 15.5 **KONTRAKTOR** hendaklah membuktikan bahawa kejadian *Force Majeure* betul-betul berlaku sebelum **KONTRAKTOR** dapat melepaskan tanggungjawabnya mengikut subklausa 15.1.
- 15.6 Jika Perjanjian ini ditamatkan akibat daripada kejadian *Force Majeure* di bawah subklausa 15.1 di atas, semua hak dan obligasi Kedua-dua Pihak di bawah Perjanjian ini hendaklah terhenti, dan mana-mana Pihak tidak boleh membuat apa-apa tuntutan terhadap Pihak yang satu lagi, dan masing-masing tidak bertanggung terhadap satu sama lain melainkan berkaitan apa-apa hak dan liabiliti yang terakru sebelum berlakunya kejadian *Force Majeure* tersebut.
- 15.7 Bagi mengelakkan keraguan, Kedua-dua Pihak hendaklah terus melaksanakan obligasi masing-masing di bawah Perjanjian ini yang tidak terjejas, tertangguh atau terganggu oleh kejadian *Force Majeure* dan obligasi-obligasi berkenaan hendaklah terus berkuat kuasa sementara menunggu pelaksanaan peruntukan klausa ini.

16. KERAHSIAAN

- 16.1 **KONTRAKTOR** adalah terikat dengan Akta Rahsia Rasmi 1972 [Akta 88] bagi setiap maklumat yang diperoleh daripada **DATUK BANDAR** sepanjang Tempoh Perjanjian ini walaupun Tempoh Perjanjian telah tamat dengan sendirinya atau Perjanjian ditamatkan dengan lebih awal mengikut peruntukan-peruntukan di bawah Perjanjian ini.
- 16.2 Tertakluk kepada kebenaran bertulis daripada **DATUK BANDAR**, **KONTRAKTOR** tidak boleh menyampaikan apa-apa maklumat sulit atau rahsia yang diperoleh oleh **KONTRAKTOR** semasa berurusan dengan **DATUK BANDAR** kepada mana-mana orang, syarikat, pertubuhan atau organisasi. **KONTRAKTOR** juga tidak boleh membuat kenyataan kepada orang awam mengenai apa-apa cadangan, penilaian atau pandangan yang dibuat berdasarkan kepada Perjanjian ini dan **KONTRAKTOR** juga

tidak boleh membuat sebarang kenyataan akhbar mengenai perkara-perkara di atas tanpa mendapat persetujuan bertulis daripada **DATUK BANDAR** terlebih dahulu.

16.3 Klausa 16 ini hendaklah terus berkuat kuasa walaupun setelah Perjanjian ini tamat atau ditamatkan atas apa-apa sebab sekalipun.

17. INDEMNITI

KONTRAKTOR bersetuju dengan **DATUK BANDAR** bahawa:

17.1 **KONTRAKTOR** akan melaksanakan semua obligasinya di bawah Perjanjian ini atas risikonya sendiri dan melepaskan **DATUK BANDAR**, personel, kakitangan, pekerja dan ejennya daripada segala jenis tuntutan yang berpunca daripada sebarang kerugian, kerosakan, kemalangan, kecederaan atau kematian akibat daripada pelaksanaan Pembekalan tersebut dan **DATUK BANDAR** tidak akan bertanggungjawab atau menanggung apa-apa liabiliti berhubung dengan kemalangan, kerosakan, kecederaan atau kematian tersebut;

17.2 **KONTRAKTOR**, dengan kos dan perbelanjaannya sendiri hendaklah sentiasa dan terus kekal mengindemniti **DATUK BANDAR** daripada dan terhadap segala tindakan guaman, tuntutan, prosiding, kerugian, ganti rugi, pampasan, kos (termasuk kos perundangan), caj dan perbelanjaan lain di mana **DATUK BANDAR** akan atau berkemungkinan untuk dipertanggungjawabkan akibat daripada:

(a) penggunaan barangan dan secara cuai, salah guna atau penyalahgunaan oleh **KONTRAKTOR** atau personel, kakitangan, pekerja atau ejen yang dilantik oleh **KONTRAKTOR**;

(b) sebarang pelanggaran oleh **KONTRAKTOR** atau personel, kakitangan, pekerja atau ejen yang dilantik oleh **KONTRAKTOR** akan mana-mana hak harta intelek, penggunaan atau penyalahgunaan sebarang hakcipta atau hasil seni atau hasil ciptaan, barang atau peralatan yang dipatenkan;

(c) sebarang kerugian atau kerosakan terhadap harta benda atau sebarang kecederaan atau kematian terhadap mana-mana individu, dengan apa cara atau di mana ia dialami, disebabkan atau disumbangkan dalam pelaksanaan Pembekalan tersebut oleh **KONTRAKTOR** kepada mana-

mana individu dan bukan disebabkan oleh kecuaiian atau perbuatan yang disengajakan, kesilapan, kegagalan atau ketinggalan oleh **DATUK BANDAR**, personel, kakitangan pekerja atau ejennya; atau

- (d) sebarang kerugian atau kerosakan terhadap harta benda atau sebarang kecederaan atau kematian terhadap mana-mana individu daripada apa-apa punca sekalipun oleh Pembekalan tersebut sehingga ke tahap yang sama sekiranya perkara tersebut terjadi atau disebabkan oleh perbuatan, peninggalan, pengabaian, pelanggaran, kegagalan atau kesilapan **KONTRAKTOR** atau personel, kakitangan, pekerja atau ejennya.

17.3 Obligasi-obligasi di bawah klausa ini akan terus berkuat kuasa walaupun Perjanjian ini tamat atau ditamatkan lebih awal berhubung dengan sebarang perbuatan, perkara atau apa-apa kejadian yang berlaku sebelum Perjanjian ini tamat atau ditamatkan lebih awal.

18. NASIHAT TEKNIKAL

KONTRAKTOR bersetuju untuk memberi khidmat nasihat teknikal selain daripada apa yang terkandung di dalam Perjanjian ini secara percuma kepada **Datuk Bandar** berhubung apa-apa yang melibatkan Pembekalan yang dilaksanakan di bawah Perjanjian ini.

19. IKLAN

Tiada iklan atau maklumat mengenai Perjanjian ini boleh disiarkan di dalam sebarang akhbar, majalah, laman web atau alat pengiklanan yang terkini melainkan jika iklan atau maklumat itu telah pun dihantar kepada dan diluluskan oleh **DATUK BANDAR** terlebih dahulu kecuali kepada Bursa Saham Malaysia

20. SUBKONTRAK

20.1 **KONTRAKTOR** tidak boleh memberi subkontrak terhadap Perjanjian ini atau apa-apa bahagiannya kepada mana-mana pihak lain tanpa terlebih dahulu mendapat persetujuan bertulis daripada **DATUK BANDAR**.

20.2 Jika Perjanjian ini atau mana-mana bahagian daripadanya diberi subkontrak dengan kebenaran bertulis oleh **DATUK BANDAR** di bawah klausa ini, **KONTRAKTOR** hendaklah bertanggungjawab secara berterusan dan secara sendiri dan peribadi bagi memastikan subkontraktor yang diberi subkontrak itu mematuhi terma dan syarat dalam Perjanjian ini.

20.3 Sebarang isu yang timbul antara **KONTRAKTOR** dan subkontraktor mengenai Perjanjian ini atau hal-hal lain adalah di luar tanggungjawab **DATUK BANDAR**.

21. SERAH HAK

KONTRAKTOR tidak boleh menyerah hak atau memindah milik kesemua atau mana-mana bahagian Perjanjian ini atau menerima milik, menggadai atau mempertanggungkan apa-apa juga wang yang kena dibayar atau yang telah genap masanya untuk dibayar di bawah Perjanjian ini dan apa-apa faedah yang terlibat atau yang mungkin terbit daripada Perjanjian ini dengan tidak terlebih dahulu mendapat kelulusan bertulis daripada **DATUK BANDAR**.

22. PINDAAN

Tiada pindaan, ubahsuai atau pelepasan dalam mana-mana peruntukan di dalam Perjanjian ini boleh dikuat kuasakan kecuali ianya dibuat secara bertulis melalui suatu perjanjian tambahan yang merujuk secara khususnya kepada Perjanjian ini dan dipersetujui dan ditandatangani oleh kedua-dua Pihak.

23. HAK MILIK HARTA INTELEK

23.1 **KONTRAKTOR** menjamin bahawa semua barangan yang dibekalkan kepada **DATUK BANDAR** adalah bukan dipinjam, diciplak serta tidak melanggar hak cipta intelek, paten, *trademark*, *copyright* atau *trade secret* pihak lain.

23.2 **KONTRAKTOR** hendaklah melindungi dan menanggung rugi **DATUK BANDAR** terhadap apa-apa tuntutan bagi pelanggaran apa-apa hak cipta intelek, paten, *trademark*, *copyright* atau *trade secret* berkenaan barangan yang dibekalkan dan di bawah Perjanjian ini dan terhadap semua kos di mana **DATUK BANDAR** perlu menanggung bagi pelanggaran itu atau mana-mana tindakan yang berkaitan yang perlu bagi **DATUK BANDAR** bertanggungjawab.

23.3 Jika penggunaan atau pemilikan oleh **DATUK BANDAR** berkemungkinan membawa kepada apa-apa pelanggaran hak harta intelektual, maka **KONTRAKTOR** hendaklah dalam jangka masa yang dipersetujui oleh Kedua-dua Pihak dan atas tanggungannya sendiri mendapatkan untuk **DATUK BANDAR** hak untuk terus menggunakan atau memiliki barangan dan atau menggantikan barangan tersebut untuk mengelakkan daripada pelanggaran hak harta intelektual (dalam keadaan ini, **KONTRAKTOR** hendaklah mengganti rugi kerugian langsung yang dialami atau ditanggung oleh **DATUK BANDAR** semasa penggantian itu).

23.4 **KONTRAKTOR** hendaklah bertanggungjawab sepenuhnya jika terdapat apa-apa tuntutan daripada mana-mana pihak di atas pelanggaran hak cipta intelek, paten, *trademark*, *copyright* atau *trade secret* sekiranya ada semasa melaksanakan obligasinya di bawah Perjanjian ini atau selepas Perjanjian ini tamat dan **KONTRAKTOR** hendaklah menyelesaikan tuntutan tersebut dengan tanpa menjejaskan kepentingan **DATUK BANDAR**.

24. NOTIS

24.1 Semua surat-menyurat atau notis yang dikehendaki diberikan kepada **DATUK BANDAR** di bawah Perjanjian ini hendaklah, dialamatkan kepada –

Pengarah
<alamat Jabatan>
<alamat Jabatan>
<alamat Jabatan>

Telefon :
Faks :
E-mel :

24.2 Semua surat-menyurat atau notis yang dikehendaki diberikan kepada **KONTRAKTOR** di bawah Perjanjian hendaklah, dialamatkan kepada –

<Pengarah>
<alamat kontraktor>

<alamat kontraktor >

<alamat kontraktor >

Telefon :

Faks :

E-mel :

24.3 Apa-apa perubahan kepada alamat di atas oleh mana-mana Pihak hendaklah dimaklumkan secara bertulis kepada Pihak yang satu lagi dalam tempoh empat belas (14) hari dari tarikh pertukaran alamat tersebut dan tarikh penerimaan notis bagi alamat yang baru adalah tarikh kuat kuasa pemakaian alamat terpinda berkenaan.

24.4 Apa-apa surat menyurat atau notis yang tersebut di atas hendaklah –

- i. sekiranya diserahkan secara sendiri dianggap telah diserahkan pada masa penyerahan tersebut;
- ii. sekiranya melalui pos berdaftar prabayar atau pos biasa dianggap telah diterima pada hari perniagaan yang kelima setelah ia diposkan; atau
- iii. sekiranya melalui e-mel, teleks atau faks dianggap telah diterima pada hari perniagaan sebaik-baik sahaja ia dihantar dan sekiranya melalui teleks atau faks, tertakluk kepada nota pengesahan penerimaan.

25. UNDANG-UNDANG YANG TERPAKAI KEPADA PERJANJIAN

25.1 Perjanjian ini hendaklah ditadbir dan ditafsirkan selaras dengan undang-undang Malaysia dan Kedua-dua Pihak bersetuju untuk tertakluk kepada bidang kuasa mahkamah-mahkamah di Malaysia.

25.2 Kedua-dua Pihak bersetuju untuk mematuhi segala peruntukan undang-undang yang berkuat kuasa, arahan, perintah, kehendak dan pekeliling yang dikeluarkan oleh pihak berkuasa yang kompeten untuk berbuat demikian dari semasa ke semasa di bawah mana-mana peruntukan undang-undang yang berkuat kuasa di Malaysia.

25.3 **DATUK BANDAR** berhak menolak Pembekalan tersebut yang tidak mematuhi undang-undang atau peraturan-peraturan yang berkuat kuasa di Malaysia mengenai Pembekalan tersebut.

26. KOS PERJANJIAN DAN DUTI SETEM

Apa-apa kos yang terlibat dalam penyediaan Perjanjian ini, duti setem dan apa-apa perbelanjaan sampingan hendaklah ditanggung oleh **KONTRAKTOR**.

27. MASA

Masa bila mana disebutkan hendaklah menjadi inti pati Perjanjian ini.

28. KEBOLEHASINGAN (“SEVERABILITY”)

28.1 Sekiranya mana-mana klausa, peruntukan atau bahagian dalam Perjanjian ini didapati tidak sah, batal atau tidak boleh dilaksanakan di bawah undang-undang semasa atau undang-undang masa depan, klausa, peruntukan atau bahagian tersebut diboleh asingkan sepenuhnya (fully severable).

28.2 Sekiranya perkara yang dinyatakan di atas berlaku, Perjanjian ini hendaklah ditafsirkan dan dilaksanakan seolah-olah klausa, peruntukan atau bahagian dalam Perjanjian ini yang tidak sah, batal atau tidak boleh dilaksanakan tersebut tidak pernah membentuk sebahagian daripada Perjanjian ini dan klausa, peruntukan atau bahagian yang lain akan kekal dengan sepenuh kesan dan peranannya dan tidak akan terjejas oleh klausa, peruntukan atau bahagian dalam Perjanjian ini yang didapati tidak sah, batal, tidak boleh dilaksanakan tersebut atau oleh pengasingannya daripada Perjanjian ini.

28.3 Sebagai ganti kepada klausa, peruntukan atau bahagian dalam Perjanjian ini yang didapati tidak sah, batal atau tidak boleh dilaksanakan tersebut, akan ditambah kepada Perjanjian ini secara automatik klausa, peruntukan atau bahagian (yang seberapa hampir yang boleh maksudnya dengan klausa, peruntukan atau bahagian dalam Perjanjian ini yang didapati tidak sah, batal atau tidak boleh dilaksanakan tersebut) dengan yang sah, tidak batal dan boleh dilaksanakan bagi merealisasikan niat Kedua-kedua Pihak kepada Perjanjian ini.

29. KEUTAMAAN (“PRECEDENCE”)

Sekiranya terdapat percanggahan di antara terma-terma dan syarat-syarat yang terkandung di dalam mana-mana dokumen yang dirujuk di dalam Perjanjian ini, maka dokumen-dokumen tersebut akan diterima pakai menurut susunan keutamaan seperti

berikut –

- (a) Perjanjian ini yang telah ditandatangani;
- (b) LAMPIRAN-LAMPIRAN yang dilampirkan bersama-sama Perjanjian ini; dan
- (c) Apa-apa dokumen lain yang dirujuk di dalam Perjanjian ini.

30. KESELURUHAN PERJANJIAN

Perjanjian ini merupakan persetujuan secara keseluruhan antara Kedua-dua Pihak berkenaan dengan perkara yang diperuntukkan di dalamnya dan mengatasi mana-mana persetujuan atau persefahaman terdahulu antara Kedua-dua Pihak berhubung perkara tersebut.

31. IKATAN PERJANJIAN

Perjanjian ini hendaklah mengikat mana-mana ejen, wasi, pentadbir, pengganti, penerima pindah milik, pemegang serah hak dan pengganti hak milik bagi **KONTRAKTOR**.

32. LAMPIRAN-LAMPIRAN

Lampiran-Lampiran di dalam Perjanjian ini hendaklah dibaca secara menyeluruh dan bersama dengan Perjanjian ini.

33. PENEPIAN HAK

Kegagalan mana-mana Pihak dalam menjalankan atau menguatkuasakan mana-mana hak, remedi atau peruntukan di bawah Perjanjian ini pada bila-bila masa, tidak mentafsirkan kepada suatu penepian terhadap hak, remedi atau peruntukan tersebut.

34. SOGOKAN, RASUAH ATAU AKTIVITI HARAM

34.1 **KONTRAKTOR** dengan ini membuat representasi dan waranti kepada **DATUK BANDAR** bahawa, sebelum dan semasa Tempoh Perjanjian berkuat kuasa, tiada sebarang perbuatan rasuah, aktiviti haram, atau pelanggaran undang-undang telah dilakukan untuk mendapatkan hak bagi melaksanakan Pembekalan di bawah Perjanjian

ini. **KONTRAKTOR** juga menjamin pematuhan terhadap Akta Suruhanjaya Pencegahan Rasuah 2009 [Akta 694] serta mana-mana undang-undang dan peraturan berkaitan rasuah yang berkuat kuasa.

34.2 **KONTRAKTOR** hendaklah memastikan bahawa pengarah, pekerja, subkontraktor, ejen atau pihak ketiga lain yang terlibat menyedari dan/atau menerima latihan atau kursus berkala yang secukupnya tentang kod tatalaku, undang-undang dan prinsip pencegahan sogokan dan rasuah yang berkaitan.

34.3 **DATUK BANDAR** berhak untuk menamatkan Perjanjian ini serta-merta melalui notis bertulis sekiranya **KONTRAKTOR** disabitkan oleh Mahkamah atas kesalahan rasuah atau aktiviti haram.

34.4 **KONTRAKTOR** bertanggungjawab terhadap **DATUK BANDAR** dan bersetuju untuk menanggung rugi sepenuhnya serta melindungi **DATUK BANDAR** daripada sebarang tuntutan, kehilangan, liabiliti, kerugian, denda, kos, dan perbelanjaan (termasuk tetapi tidak terhad kepada yuran guaman berdasarkan tanggungan rugi) yang timbul akibat daripada:

- (i) sebarang pelanggaran undang-undang berkaitan pencegahan sogokan dan rasuah oleh **KONTRAKTOR**, pengarah, pekerja, subkontraktor, ejen atau pihak ketiga lain mereka; dan/atau
- (ii) penamatan Perjanjian ini disebabkan oleh pelanggaran klausa ini.

35. **PERKARA-PERKARA AM DAN WAAD**

Pihak-Pihak dalam Perjanjian ini hendaklah memberikan semua bantuan dan maklumat yang berkenaan kepada Pihak yang satu lagi dan menyempurnakan dan melakukan dan mengusahakannya daripada semua orang dan syarikat yang perlu, jika ada, untuk menyempurnakan dan melakukan tindakan, suratikatan, jaminan seterusnya dan perkara munasabah yang diperlukan supaya kuatkuasa sepenuhnya boleh dilaksanakan bagi terma dan syarat Perjanjian ini.

36. MAKLUMAT

KONTRAKTOR hendaklah sentiasa memberi dan membekalkan **DATUK BANDAR** segala maklumat-maklumat yang berkaitan dengan Perjanjian ini pada bila-bila masa **DATUK BANDAR** memerlukannya.

[Ruangan di bawah sengaja dibiarkan kosong]

UNTUK KEGLIAAN BENDERA DBKL SAHAJA
UNTUK KEGLIAAN BENDERA DBKL SAHAJA

PADA MENYAKSIKAN HAL DI ATAS, Kedua-dua Pihak yang tersebut dalam Perjanjian ini menurunkan tandatangan mereka pada tarikh yang tertulis di atas.

Mohor rasmi)
DATUK BANDAR KUALA LUMPUR)
Diturunkan menurut **Akta Ibu Kota**)
Persekutuan 1960 [Akta 190])

.....

Nama:

Ditandatangani oleh)
<**NAMA SYARIKAT**>)
NO PENDAFTARAN SYARIKAT ())
Di hadapan)

NAMA :
NO. K/P:

NAMA :
NO K/P

DEWAN BANDARAYA KUALA LUMPUR

**CADANGAN MEMBEKAL, MENGHANTAR DAN MEMASANG KIOS
PENJAJA MODULAR (JENIS B) YANG LENGKAP DENGAN PERABOT
DAPUR DI SEKITAR WILAYAH PERSEKUTUAN KUALA LUMPUR**

BAHAGIAN 6. SKOP KERJA

UNTUK KEGLIAAN BENDERA DBK SAHAJA
UNTUK KEGLIAAN BENDERA DBK SAHAJA

**CADANGAN MEMBEKAL, MENGHANTAR DAN MEMASANG KIOS PENJAJA MODULAR
(JENIS B) YANG LENGKAP DENGAN PERABOT DAPUR DI SEKITAR
WILAYAH PERSEKUTUAN KUALA LUMPUR**

SKOP KERJA

1.0 SPESIFIKASI KERJA AM

- 1.1 Petender/Penyebut harga yang berjaya dikehendaki untuk Membekal, Menghantar, dan Memasang Unit - Unit Kios Penjaja Modular (Jenis B) Yang Lengkap Dengan Perabot Dapur di sekitar Wilayah Persekutuan Kuala Lumpur.
- 1.2 Petender/Penyebut harga yang berjaya dikehendaki menyediakan pekerja-pekerja dan peralatan – peralatan serta alat – alat keselamatan yang secukupnya semasa menjalankan kerja – kerja.
- 1.3 Lokasi penghantaran dan pemasangan unit – unit kios akan dimaklumkan kemudian kepada Petender/Penyebut Harga yang berjaya.

2.0 PELAKSANAAN KERJA

- 2.1 Sebelum menjalankan kerja, petender/penyebut harga yang berjaya dikehendaki mengemukakan ke pejabat ini satu Salinan program kerja **tidak lewat dari tujuh (7) hari** sebelum kerja – kerja dimulakan.
- 2.2 Kesemua unit – unit kios hendaklah dipastikan siap dipasang sebagaimana diarahkan di Lokasi yang telah ditetapkan.
- 2.3 Semua kerja – kerja berkaitan kaedah pemasangan unit – unit kios di tapak hendaklah mendapat persetujuan dari Datuk Bandar atau mana – mana wakil yang diberi kuasa terlebih dahulu.
- 2.4 Petender/Penyebut harga yang dilantik hendaklah tidak merosakkan struktur – struktur sedia ada yang tidak berkaitan dengan skop kerja ini. Sebarang kecacatan/kerosakan yang dilakukan dengan sengaja atau tidak sengaja oleh petender/penyebut harga tanpa kebenaran Datuk Bandar atau mana – mana wakil yang diberi kuasa, hendaklah diperbaiki seperti sediakala menggunakan perbelanjaan petender/penyebut harga tersebut sendiri.
- 2.5 Pemasangan unit – unit kios di tapak hendaklah bebas daripada sebarang kecacatan/kerosakan. Sekiranya terdapat mana-mana bahagian atau peralatan yang dibekalkan tidak berkualiti dan mudah rosak maka Datuk Bandar atau mana – mana wakil yang diberi kuasa berhak untuk mendapatkan gentian atau menolak mana – mana bayaran dari pihak petender/penyebut harga yang berjaya.

- 2.6 Petender/Penyebut harga yang berjaya hendaklah mengemukakan laporan kemajuan kerja mengikut format yang telah ditetapkan oleh Datuk Bandar atau mana – mana wakil yang diberi kuasa.

3.0 SKOP KERJA UTAMA

- 3.1 Skop kerja utama adalah:-

a. Membekal, Menghantar, dan Memasang Unit - Unit Kios Penjaja Modular (Jenis B) yang lengkap dengan perabot dapur ke lokasi sekitar Wilayah Persekutuan Kuala Lumpur yang akan ditentukan kemudian oleh Datuk Bandar.

b. Saiz kios : **Jenis B - 3.00m(W) x 3.00m(L)**

- 3.2 Petender/penyebut harga yang berjaya perlu menyediakan min satu (1) sampel atau unit kios contoh yang lengkap sepertimana spesifikasi yang telah dinyatakan dan dipersetujui untuk kelulusan pihak Datuk Bandar atau mana – mana wakil yang diberi kuasa sebelum pembekalan atau penghantaran atau pemasangan kesemua unit – unit kiosk ke tapak.

4.0 TANGGUNGJAWAB KONTRAKTOR

- 4.1 Sekiranya pembekalan tidak dapat dibuat dalam tempoh yang telah ditetapkan, pembekal adalah dikehendaki membayar kepada Datuk Bandar Kuala Lumpur Gantirugi Tetap (“*Liquidated Ascertained Damages*”) seperti kiraan yang dinyatakan dari nilai pembekalan yang tidak dapat dibuat bagi setiap untuk setiap hari yang lewat dibekalkan hingga tarikh penyempurnaan keseluruhan pembekalan oleh Pembekal. Bayaran gantirugi boleh dituntut daripada Pembekal sebagai suatu hutang atau Datuk Bandar Kuala Lumpur berhak memotong gantirugi itu dari mana-mana bayaran yang kena dibayar kepada Pembekal oleh Datuk Bandar Kuala Lumpur di bawah Perjanjian ini.

$$(0.125\%) \times (\text{Nilai Pembekalan Yang Tidak Dapat Dibuat}) \times (\text{Bilangan Hari Lewat})$$

Pengiraan diatas hendaklah dibundarkan kepada nombor puluh terhampir atau nilai minimum **RM50 sehari**.

CONTOH PENGIRAAN GANTIRUGI TETAP**Contoh pertama - Pengiraan ganti Rugi Tetap Untuk Bundarkan Kepada Puluh Terhampir**

Nilai Pembekalan Yang Tidak Dapat Dibuat : RM50,000.00
 Kadar Ganti Rugi Tetap sehari : 0.125%
 Maka Jumlah Ganti Rugi Tetap adalah seperti kiraan dibawah

$$(0.125\%) \times (\text{RM}50,000.00) = \text{RM}62.50$$

Maka dibundar kepada puluh terhampir menjadi RM60.00 sehari

Nilai Pembekalan Yang Tidak Dapat Dibuat : RM70,000.00
 Kadar Ganti Rugi Tetap sehari : 0.125%
 Maka Jumlah Ganti Rugi Tetap adalah seperti kiraan dibawah

$$(0.125\%) \times (\text{RM}70,000.00) = \text{RM}87.50$$

Maka dibundar kepada puluh terhampir menjadi RM90.00 sehari

Contoh Kedua - Pengiraan Ganti Rugi Tetap Untuk Minimum RM50

Nilai Pembekalan Yang Tidak Dapat Dibuat : RM10,000.00
 Kadar Ganti Rugi Tetap sehari : 0.125%
 Maka Jumlah Ganti Rugi Tetap adalah seperti kiraan dibawah

$$(0.125\%) \times (\text{RM}10,000.00) = \text{RM}12.50$$

Maka dibundar kepada nilai minimum menjadi RM50.00 sehari

5.0 LARANGAN RASUAH

Sekiranya mana-mana pihak ada menawar atau memberi apa-apa suapan kepada mana-mana anggota pentadbiran awam, maka pihak yang ditawarkan atau diberi suapan dikehendaki membuat aduan dengan segera ke pejabat Badan Pencegah Rasuah atau balai polis yang berhampiran. Kegagalan berbuat demikian adalah merupakan suatu kesalahan di bawah Akta Suruhanjaya Pencegahan Rasuah Malaysia 2009.

DEWAN BANDARAYA KUALA LUMPUR

**CADANGAN MEMBEKAL, MENGHANTAR DAN MEMASANG KIOS
PENJAJA MODULAR (JENIS B) YANG LENGKAP DENGAN PERABOT
DAPUR DI SEKITAR WILAYAH PERSEKUTUAN KUALA LUMPUR**

BAHAGIAN 7. SPESIFIKASI

UNTUK KEGLIAAN HENDER BUKU SAHAJA
UNTUK KEGLIAAN HENDER BUKU SAHAJA

CADANGAN MEMBEKAL, MENGHANTAR DAN MEMASANG KIOS PENJAJA MODULAR (JENIS B) YANG LENGKAP DENGAN PERABOT DAPUR DI SEKITAR WILAYAH PERSEKUTUAN KUALA LUMPUR

SPEKIFIKASI

1.0 SPESIFIKASI

1.1 Spesifikasi adalah sebagaimana berikut:-

BIL	KETERANGAN	KUANTITI
1.1	<p>MEMBEKAL, MENGHANTAR, DAN MEMASANG KIOS PENJAJA MODULAR (JENIS B) YANG LENGKAP DENGAN PERABOT DAPUR DI SEKITAR WILAYAH PERSEKUTUAN KUALA LUMPUR.</p> <p>Rujuk Lampiran 1 – Lukisan Sebutharga</p> <p>A. STANDARD SPECIFICATION</p> <ul style="list-style-type: none"> i. Steel Frame Structure c/w Sheet Metal Surface with Anti-rust Coating and Powdercoated (P.C) Finish at exterior and ACP interior wall c/w adjustable footing at base. ii. Min 6 nos LED Downlights c/w switch (min 300 lux) iii. Voltage Governor Fuse iv. Stainless Steel Countertops & Overhead Shelves (to refer to drawings) v. Rear Door c/w Heavy Duty Lock vi. 2 nos. Outdoor Decorative Wall Light (LED) c/w switch vii. Self-Contained Stainless Steel Sink (S/S 304) and Kitchen Stand Tap system c/w all accessories and equipments and ready for future connections to external plumbings (water supply and waste discharge) viii. 1 nos Fresh Water Tank (min 20 litres) & 1 nos Waste Water Tank (min 20 litres). Tanks must be able to fit inside allocated space. ix. 6 nos. 13A Power Socket, Breaker and External Cables. 	25

BIL	KETERANGAN	KUANTITI
	<ul style="list-style-type: none"> x. LED Roof Lighting c/w switch xi. External Water Supply Inlet for External Water Supply xii. External Waste water outlet from sink to discharge to external waste water piping system c/w grease trap and all accessories xiii. External IP66 Electric System Inlet Plug for External Power Supply (via commando cable cable) xiv. LED Lining xv. Heavy-Duty Checkered Plate Floor Surface xvi. All other items not mentioned here but necessary to the overall system, daily functions and operations of the kiosk subject to approval. xvii. 1 nos DB Box 	
	<p>Rujuk Lampiran 1 – Lukisan Sebutharga</p> <p>B. ITEMS INCLUDED</p> <ul style="list-style-type: none"> i. 360 Degree Oscillating Fan ii. 1 unit of Ventilation Unit (Exhaust Fan c/w Shutter) iii. Frame/Stand for future PV Solar Panel installation iv. Frame/Stand for future signage/signboard installation. v. Fully Sticker Printing and Wrapping (Design to be provided by later) vi. 1 nos Cable (min 5m length) c/w IP66 Commando Socket vii. All accessories, sockets and connectors for connection to external plumbings (water supply and waste discharge) viii. Any other items not mentioned here but necessary to the overall systems, daily functions, initial purpose and operations of the kiosk but subject to approval. 	

- 1.2 Petender/penyebut harga yang berjaya hendaklah memastikan mutu dan hasil kerja adalah yang terbaik termasuklah bahan, peralatan dan kemasan berkualiti tinggi serta tahan lasak dan kerja – kerja pemasangan adalah selaras dengan kehendak dan amalan industri semasa yang terbaik untuk meminimalkan korosakan di masa hadapan.
- 1.3 Semua sampel kemasan, bahan dan peralatan perlu dikemukakan ke Datuk Bandar atau mana – mana wakil yang diberi kuasa untuk mendapatkan kelulusan sebelum dipasang di tapak.
- 1.4 Petender/penyebut harga yang berjaya hendaklah mengambil langkah – langkah untuk memastikan kios, perabot, peralatan dan lain – lain dibungkus/dilindungi dengan polythene/polyethylene (PE) sheeting atau lain – lain bahan yang boleh memberi perlindungan daripada sebarang kelembapan atau calar semasa proses penghantaran dan kerja – kerja pemasangan di tapak.
- 1.5 Datuk Bandar boleh mengeluarkan arahan bagi menggugurkan, menambah atau meminda mana – mana skop atau spesifikasi pembekalan dengan memberi notis bertulis kepada Petender/Penyebut Harga Yang Berjaya.
- 1.6 Petender/Penyebut Harga Yang Berjaya hendaklah menyediakan soket, sambungan, aksesori dan lain – lain pada bahagian luar kios untuk sambungan bekalan elektrik, bekalan air dan pembentungan kepada infrastruktur luar (sambungan kepada sistem utiliti luaran/sedia ada)
- 1.7 Petender/Penyebut Harga Yang Berjaya hendaklah melaksanakan pembekalan dengan mematuhi piawaian yang ditetapkan dalam spesifikasi, pelan – pelan, lukisan – lukisan, butir – butir dan dokumen – dokumen lain yang dilampirkan dalam Dokumen Sebut Harga ini termasuk apa – apa arahan yang dikeluarkan oleh Datuk Bandar atau mana – mana wakil yang diberi kuasa sepanjang tempoh kontrak.
- 1.8 Petender/Penyebut Harga Yang Berjaya hendaklah membekal dan memasang (dipasang bersekali dengan kios) Papan Agihan (Distribution Board - DB) yang lengkap dengan semua pendawaian, conduit dan lain – lain aksesori yang perlu (tetapi tidak dinyatakan dalam dokumen ini) untuk memastikan penyiapan, fungsi, operasi dan keselamatan kios sepanjang tempoh penggunaan selaras dengan piawaian, spesifikasi dan kelulusan Datuk Bandar atau mana – mana wakil yang diberikan kuasa.
- 1.9 Petender/Penyebut Harga Yang Berjaya hendaklah menyediakan satu (1) sinki jenis 'self-contained sink' yang lengkap dengan semua peralatan, sistem, pam, tangki (min 10 liter) untuk bekalan air bersih (fresh water), tangki (min 20 liter) untuk air kumbahan (waste water) sepertimana perincian daripada pengilang/pengeluar untuk kelulusan Datuk Bandar atau mana – mana wakil yang diberikan kuasa kepada unit - unit kios

yang dibekalkan sepertimana yang dinyatakan pada perkara 4.1. Petender/Penyebut Harga Yang Berjaya hendaklah menyediakan jenis sinki yang bersesuaian dengan aktiviti penjajaan dan penggunaan harian yang berat (seperti memasak, menyediakan makanan, mencuci dll) oleh pengguna kios.

- 1.10 Petender/Penyebut Harga Yang Berjaya hendaklah mengemukakan semua lukisan pengeluaran/pengilang/kedai, katalog dan kaedah pemasangan kepada Datuk Bandar atau mana – mana wakil yang diberikan kuasa untuk ulasan dan kelulusan sebelum kerja – kerja fabrikasi di kilang dan pemasangan di tapak.

DEWAN BANDARAYA KUALA LUMPUR

**CADANGAN MEMBEKAL, MENGHANTAR DAN MEMASANG KIOS
PENJAJA MODULAR (JENIS B) YANG LENGKAP DENGAN PERABOT
DAPUR DI SEKITAR WILAYAH PERSEKUTUAN KUALA LUMPUR**

BAHAGIAN 8. RINGKASAN TENDER

UNTUK KEGLIAAN TENDER DBK SAHAJA
UNTUK KEGLIAAN TENDER DBK SAHAJA

NOTA TERHADAP RINGKASAN TENDER

1. **Ringkasan Tender** hanyalah merupakan **panduan kepada kontraktor** dalam menentukan tawaran pukal. Oleh itu rujukan mestilah dibuat terhadap spesifikasi.
2. Harga atau jumlah bagi butir-butir di dalam Ringkasan Tender adalah dianggap merangkumi kesemua tanggungjawab dan kewajipan kontraktor dan segala perkara yang perlu untuk menyiapkan kerja supaya selaras dengan spesifikasi.
3. Kerja-kerja dan bahan-bahan yang dinyatakan di dalam Ringkasan Tender adalah dijelaskan di dalam bahagian spesifikasi yang berkaitan dengannya. Keperluan-keperluan lanjut mungkin dicatatkan di lain-lain bahagian spesifikasi ataupun keperluan ini.
4. Sebarang kesilapan atau kekurangan di dalam Ringkasan Tender tidak memberi kesan terhadap jumlah tawaran. Kesilapan-kesilapan ini harus diperbetulkan supaya jumlah campuran harga-harga bagi butir-butir di dalam Ringkasan Tender menyamai jumlah tawaran.
5. Jika Pegawai Penguasa berpendapat bahawa harga untuk butir-butir kerja tertentu di dalam Ringkasan Tender tidak munasabah ia berhak mengubahsuaian menyelaraskan harga-harga tersebut asalkan jumlah tawaran tidak berubah.
6. Kesemua butir-butir kerja ditunjukkan dalam lukisan (jika berkaitan) dan dinyatakan di dalam spesifikasi adalah dianggap telah termasuk di dalam tawaran samada ianya disenaraikan di dalam Ringkasan Tender ataupun sebaliknya.
7. Jumlah Harga Tawaran yang ditawarkan dalam dokumen ini adalah **telah termasuk turun naik harga**. Oleh itu, apa-apa kenaikan atau pengurangan dalam turun naik harga tidak akan diambilkira dalam menentukan Jumlah Harga Kontrak Muktamad.

**JABATAN PELAKSANAAN PROJEK DAN PENYELENGGARAAN BANGUNAN
DEWAN BANDARAYA KUALA LUMPUR**

RINGKASAN TENDER

CADANGAN MEMBEKAL, MENGHANTAR DAN MEMASANG KIOS PENJAJA MODULAR (JENIS B) YANG LENGKAP DENGAN PERABOT DAPUR DI SEKITAR WILAYAH PERSEKUTUAN KUALA LUMPUR

Saya / Kami yang bertandatangan di bawah ini telah melihat serta memahami segala isi kandungan dan arahan di dalam Tender dan dengan ini bersetuju membekal, menghantar dan memasang item perolehan tersebut:-

Jumlah Pukul Keseluruhan Tawaran saya/kami bagi tawaran ini adalah **Ringgit Malaysia**
.....
..... (RM
.....)

yang mana terdiri daripada berikut:

BIL	HURAIAN	MUKA SURAT	JUMLAH (RM)
1	KIOSK PENJAJA MODULAR (JENIS B)	BQ1/1	
	JUMLAH HARGA KESELURUHAN (DIBAWA KE BORANG TENDER m/s BT/2)		

Nota :-

- Harga yang ditawarkan adalah kos membekal dan menghantar termasuk kos-kos yang berkaitan dengan sebutharga ini.
- Kuantiti dalam Ringkasan Jadual Harga Tawaran adalah anggaran sahaja dan bilangan akan ditentukan semasa pesanan / tempahan dibuat.
- Pesanan / tempahan akan dikeluarkan oleh Pegawai Penguasa dari semasa ke semasa mengikut syarat-syarat kontrak.
- Pegawai Penguasa yang mewakili DATUK BANDAR dalam kontrak ini adalah Pengarah Jabatan yang mengeluarkan pesanan / tempahan
- Jika ada butiran yang dikehendaki dalam Spesifikasi dan Skop Kerja tidak termasuk di dalam Ringkasan Tender ini, harga butiran tersebut hendaklah disifatkan telah dimasukkan ke dalam salah satu butiran dalam Ringkasan Tender.

Tandatangan Petender : _____

Nama Petender : _____

Nama Dan Alamat Syarikat : _____

Tarikh : _____

Meteri atau cop Petender : _____

Tandatangan Saksi : _____

Nama Saksi : _____

Jawatan : _____

Tarikh : _____

DEWAN BANDARAYA KUALA LUMPUR

**CADANGAN MEMBEKAL, MENGHANTAR DAN MEMASANG KIOS
PENJAJA MODULAR (JENIS B) YANG LENGKAP DENGAN PERABOT
DAPUR DI SEKITAR WILAYAH PERSEKUTUAN KUALA LUMPUR**

BAHAGIAN 9. SENARAI KUANTITI

UNTUK KEGLIAAN BENDERA DBK SAHAJA
UNTUK KEGLIAAN BENDERA DBK SAHAJA

**CADANGAN MEMBEKAL, MENGHANTAR DAN MEMASANG KIOS PENJAJA
MODULAR (JENIS B) YANG LENGKAP DENGAN PERABOT DAPUR DI
SEKITAR WILAYAH PERSEKUTUAN KUALA LUMPUR**

SENARAI KUANTITI

BIL	PERKARA	UNIT	KUANTITI	KADAR HARGA (RM)	JUMLAH (RM)
1	<p><u>KIOSK PENJAJA MODULAR (JENIS B)</u></p> <p>A. Supply, deliver and install a modular pre-fabricated kiosk overall size 3000mm (L) x 3000mm (W) x 2610mm (H) in Completely Knocked Down 'CKD' including adjustable footing complete with all the structural, interior and exterior finishes, mechanical and electrical works and other related works, materials and labor required to complete the installation of the pre-fabricated kiosk including necessary accessories all as per S.O.'s satisfaction and attached drawings</p> <p>(Drawing No. LUKISAN KERATAN AA, BB, CC DAN DD, PELAN SILING KIOS TYPE B) (Drawing No. LUKISAN KIOS PELAN DAN TAMPAK DEPAN, BELAKANG DAN SISI)</p>	SET	25		
	<p>Jumlah dibawa ke Ringkasan Tender (M/S RT/2)</p>				

DEWAN BANDARAYA KUALA LUMPUR

**CADANGAN MEMBEKAL, MENGHANTAR DAN MEMASANG KIOS
PENJAJA MODULAR (JENIS B) YANG LENGKAP DENGAN PERABOT
DAPUR DI SEKITAR WILAYAH PERSEKUTUAN KUALA LUMPUR**

**BAHAGIAN 10. DATA TEKNIKAL / BORANG CADANGAN
PETENDER**

UNTUK KEGLIAAN PETENDER DBK SAHAJA
UNTUK KEGLIAAN PETENDER DBK SAHAJA

CONTOH

**CADANGAN MEMBEKAL, MENGHANTAR DAN MEMASANG KIOS PENAJA MODULAR
(JENIS B) YANG LENGKAP DENGAN PERABOT DAPUR DI SEKITAR WILAYAH
PERSEKUTUAN KUALA LUMPUR**

JADUAL DATA TEKNIKAL

BIL	PERKARA / SPESIFIKASI	UNIT	CADANGAN PETENDER
1			
2			
3			
4			
5			
6			
7			
8			
9			
10			
11			
12			
13			
14			
15			
16			
17			

Nota:

Saya yang bertandatangan di bawah memperakui cadangan yang ditawarkan di atas dan telah diberikuasa dengan sepenuhnya untuk menandatangani Tawaran ini bagi pihak petender.

.....
Tandatangan Petender

Nama :

Jawatan :

No. K/P :

Tarikh :

DEWAN BANDARAYA KUALA LUMPUR

CADANGAN MEMBEKAL, MENGHANTAR DAN MEMASANG KIOS PENJAJA MODULAR (JENIS B) YANG LENGKAP DENGAN PERABOT DAPUR DI SEKITAR WILAYAH PERSEKUTUAN KUALA LUMPUR

BAHAGIAN 11. LAMPIRAN

*Lampiran A -Borang Jaminan Bank/Insurans Untuk Bon Pelaksanaan
(Bekalan/Perkhidmatan)*

*Lampiran B. - Borang Jaminan Bank/ Jaminan Syarikat Kewangan/ Jaminan Insurans
Untuk Bayaran Pendahuluan (Bekalan/Perkhidmatan)*

Lampiran C -Borang Maklumat Petender (BRG/JP/BPP(Pind.2/2025))

*Lampiran D -Senarai dan Tugas Panel Syarikat Insurans/Broker
Insurans/Broker Takaful DBKL*

DEWAN BANDARAYA KUALA LUMPUR

**CADANGAN MEMBEKAL, MENGHANTAR DAN MEMASANG KIOS
PENJAJA MODULAR (JENIS B) YANG LENGKAP DENGAN PERABOT
DAPUR DI SEKITAR WILAYAH PERSEKUTUAN KUALA LUMPUR**

BAHAGIAN 11. LAMPIRAN A

**BORANG JAMINAN BANK/INSURANS UNTUK
BON PELAKSANAAN (BEKALAN /
PERKHIDMATAN)**

LAMPIRAN A**BORANG JAMINAN BANK/INSURANS UNTUK
BON PELAKSANAAN (BEKALAN/PERKHIDMATAN)**

PERJANJIAN ini dibuat pada diantara
(tuliskan nama Bank/Syarikat Insurans)
 yang beralamat (tuliskan
 alamat urusan perniagaan utama Bank/Syarikat Insurans) (kemudian daripada ini disebut
 sebagai "Penjamin") sebagai satu pihak dengan Datuk Bandar Kuala Lumpur (Kemudian
 daripada ini disebut sebagai "Datuk Bandar") sebagai pihak yang satu lagi.

BAHAWASANYA

1. Sebagai balasan Datuk Bandar membenarkan
 (kemudian daripada ini disebut sebagai "Kontraktor") untuk membekal dan
 menghantar/memberi perkhidmatan kepada Datuk Bandar
(kem
 udian daripada ini disebut sebagai "Barang/Perkhidmatan") untuk harga kontrak
 sejumlah Ringgit : (RM
), KAMI, yang bertandatangan di bawah ini atas permintaan
 Kontraktor mengakujaji (iaitu akujaji yang tidak boleh dibatalkan) suatu jaminan
 kepada Datuk Bandar bahawa :-

Penjamin telah bersetuju untuk menjamin pelaksanaan yang sepatutnya ke atas
 Kontrak tersebut mengikut cara sepertimana yang terdapat kemudian daripada ini.

LAMPIRAN A

MAKA Penjamin dengan ini bersetuju dengan Datuk Bandar seperti berikut :-

1. Apabila sahaja Datuk Bandar membuat tuntutan bertulis, maka Penjamin hendaklah dengan serta merta membayar kepada Datuk Bandar nilai yang ditentukan di dalam tuntutan tersebut tanpa mengira sama ada terdapat apa-apa bantahan atau tentangan daripada Kontraktor atau Penjamin atau mana-mana pihak ketiga yang lain dan tanpa bukti atau bersyarat. Dengan syarat sentiasanya bahawa jumlah tuntutan yang dibuat tidak melebihi sebanyak (nyatakan nilai jaminan dalam perkataan) Ringgit (RM) dan bahawa tanggungan Penjamin untuk membayar kepada Datuk Bandar di bawah Perjanjian ini tidak melebihi nilai tersebut di atas.
2. Datuk Bandar berhak untuk membuat apa-apa tuntutan separa jika dikehendaknya dan jumlah kesemua tuntutan separa itu hendaklah tidak melebihi nilai (nyatakan nilai jaminan dalam perkataan) Ringgit (RM.....) dan liabiliti Penjamin untuk membayar kepada Datuk Bandar jumlah yang disebutkan terdahulu hendaklah dikurangkan dengan perkadaraan yang bersamaan dengan apa-apa bayaran separa yang telah dibuat oleh Penjamin.
3. Penjamin tidak boleh dibebaskan atau dilepaskan dari Jaminan ini oleh sebarang perkiraan yang dibuat di antara Kontraktor dan Datuk Bandar sama ada dengan atau tanpa persetujuan Penjamin atau oleh sebarang perubahan tentang kewajipan yang diakujanji oleh Kontraktor atau oleh sebarang penangguhan sama ada dari segi pelaksanaan, masa, pembayaran atau sebaliknya.

LAMPIRAN A

4. Jaminan ini adalah jaminan yang berterusan dan tidak boleh dibatalkan dan berkuatkuasa sehingga (kemudian daripada ini disebut Tarikh Mati Asal ("Initial Expiry Date") iaitu dua belas (12) bulan selepas tarikh tamat kontrak atau selepas penghantaran terakhir mengikut mana yang terkemudian atau di dalam keadaan di mana kontrak dibatalkan, satu (1) tahun selepas tarikh kontrak dibatalkan. Penjamin hendaklah melanjutkan Tarikh Mati Asal ("Initial Expiry Date") jaminan ini untuk tempoh tambahan selama tidak melebihi satu (1) tahun daripada Tarikh Mati Asal (Kemudian daripada ini disebut Tarikh Mati Lanjutan ("Extended Expiry Date") apabila diminta oleh Datuk Bandar dan Jaminan ini adalah dengan ini dilanjutkan. Jumlah agregat maksimum yang Datuk Bandar berhak di bawah Perjanjian ini mestilah sentiasa dipastikan tidak melebihi jumlah Ringgit (nyatakan nilai jaminan dalam perkataan) (RM).
5. Apa-apa tanggungjawab dan tanggungan Penjamin di bawah Perjanjian ini hendaklah luput apabila Perjanjian ini tamat pada Tarikh Mati Asal ("Initial Expiry Date") atau Tarikh Mati Lanjutan ("Extended Expiry Date") melainkan jika sebelumnya Datuk Bandar telah meminta secara bertulis kepada Penjamin untuk membayar sejumlah wang tertentu yang masih belum dijelaskan mengikut peruntukan kontrak.
6. SEMUA TUNTUTAN BERKAITAN DENGAN JAMINAN INI, JIKA ADA, MESTILAH DITERIMA OLEH PIHAK BANK/SYARIKAT INSURANS DALAM TEMPOH SAHLAKU JAMINAN INI ATAUPUN DALAM MASA EMPAT (4) MINGGU DARIPADA TAMATNYA TARIKH JAMINAN INI, MENGIKUT MANA YANG LEBIH KEMUDIAN.

LAMPIRAN A

PADA MENYAKSIKAN HAL DI ATAS pihak-pihak kepada Perjanjian ini telah menurunkan tandatangan dan meteri mereka pada hari dan tahun yang mula-mula tertulis di atas.

Ditandatangani untuk dan bagi pihak).....

Penjamin di hadapan)Nama:

)Jawatan:

)Cop Bank/Syarikat Insurans

.....

(Saksi)

Nama :

Jawatan :

Cop Bank/Syarikat Insurans :

Ditandatangani untuk dan bagi pihak).....

Datuk Bandar di hadapan)Nama:

)Jawatan:

)Cop Jabatan :

.....

(Saksi)

Nama :

Jawatan :

Cop Jabatan :

UNTUK KEGUNAAN HENDERA DBKL SAHAJA
UNTUK KEGUNAAN HENDERA DBKL SAHAJA

Lampiran B
(SPP Bil.3 Tahun 2004)

**BORANG JAMINAN BANK/JAMINAN SYARIKAT KEWANGAN/
JAMINAN INSURANS UNTUK BAYARAN PENDAHULUAN
(KONTRAKTOR BEKALAN/PERKHIDMATAN/KERJA)**

Sebagai balasan Datuk Bandar Kuala Lumpur (kemudian daripada ini disebut sebagai "Datuk Bandar") bersetuju membuat bayaran pendahuluan selaras dengan terma dan syarat-syarat Kontrak yang dibuat selaras dengan iklan tender/pelawaan oleh Datuk Bandar bertarikh dan tawaran oleh (kemudian daripada ini disebut sebagai "Kontraktor") bertarikh dan persetujuan daripada itu melalui Surat Setuju Terima oleh Datuk Bandar bil. bertarikh dan tertakluk kepada apa-apa terma dan syarat baru (jika ada), dibuat oleh Datuk Bandar dan diterima oleh Kontraktor padadengan syarat jika kontrak rasmi disediakan berikutnya, selaras dengan terma-terma dan syarat kontrak rasmi tersebut, untuk(sebutkan nama perolehan) (kemudian daripada ini disebut "Bekalan"/"Perkhidmatan"/"Kerja") kami, yang bertandatangan di bawah ini, atas permintaan Kontraktor, mengaku janji (iaitu aku janji yang tak boleh batal) satu Jaminan kepada Datuk Bandar bahawa:

1. Kami hendaklah membayar kepada Datuk Bandar tanpa faedah, jumlah wang sebanyak Ringgit (RM) sebagai wang pendahuluan seperti yang tersebut di atas atau sebahagian daripada itu yang belum lagi didapatkan kembali oleh Datuk Bandar selaras dengan perenggan 3 atau 4 yang berkenaan dan jumlah harga itu hendaklah dibayar apabila sahaja Datuk Bandar membuat tuntutan tanpa mengira apa-apa tentangan atau bantahan daripada Kontraktor atau daripada kami atau daripada mana-mana pihak ketiga yang lain. Sekiranya dalam apa-apa keadaan kami melengah-lengahkan membuat pembayaran dan seumpamanya setelah menerima tuntutan daripada Datuk Bandar, maka pihak Datuk Bandar berhak menuntut dan berhak dibayar apa-apa kos tambahan sebagai ganti rugi akibat keengganan kami mematuhi syarat-syarat Jaminan ini.
2. Apa-apa konsesi atau tolak ansur yang diberi oleh Datuk Bandar kepada Kontraktor atau apa-apa persetujuan antara Datuk Bandar dan Kontraktor atau apa-apa pengekangan/penahanan yang dibuat oleh Datuk Bandar kepada Kontraktor sama ada berkenaan dengan bayaran, tempoh, prestasi atau selainnya tidak akan melepaskan kami daripada jaminan ini tetapi kami adalah berhak untuk diberitahu akan persetujuan atau perubahan tersebut.
3. Tertakluk kepada perenggan 4, tanggungjawab kami untuk membayar jumlah yang tersebut sebanyak RM hendaklah secara automatik dikurangkan daripada amaun atau amaun-amaun pembayaran yang dibuat oleh kami kepada Datuk Bandar berhubung dengan Jaminan ini.

BORANG JAMINAN BANK/JAMINAN SYARIKAT KEWANGAN/JAMINAN INSURANS UNTUK BAYARAN PENDAHULUAN (KONTRAKTOR BEKALAN/PERKHIDMATAN/KERJA)

4. Jumlah wang tersebut yang dijamin oleh kami untuk dibayar kepada Datuk Bandar hendaklah dikurangkan secara automatik mengikut kadar potongan yang dibuat oleh Datuk Bandar daripada bayaran kemajuan yang layak dibayar kepada Kontraktor sebagai pembayaran balik wang pendahuluan yang telah dibuat. Jaminan ini terbatal dan hendaklah dikembalikan dengan serta-merta setelah kesemua wang pendahuluan dijelaskan melalui potongan daripada bayaran kemajuan yang layak dibayar kepada Kontraktor, atau selepas semua bekalan telah dihantar/perkhidmatan telah disiapkan/kerja telah dilaksanakan dengan memuaskan oleh Kontraktor kepada Datuk Bandar selaras dengan terma dan syarat-syarat kontrak mengikut mana yang terdahulu.

5. Jaminan ini adalah Jaminan yang berterusan dan tak boleh batal dan hendaklah berkuat kuasa sehingga (kemudian daripada ini disebut sebagai "Tarikh Mati Asal") iaitu meliputi tempoh kontrak. Penjamin hendaklah melanjutkan Tarikh Luput Asal Jaminan ini untuk tempoh tambahan selama tiga (3) bulan daripada Tarikh Mati Asal (kemudian daripada ini disebut sebagai "Tarikh Mati Lanjutan") apabila diminta oleh Datuk Bandar dan Jaminan ini adalah dengan ini dilanjutkan.

Diturunkan tandatangan kami pada hari ini untuk dan bagi pihak Penjamin di atas.

.....
Nama:
Jawatan:

Cop Bank/Syarikat Kewangan/Syarikat Insurans

Dihadapan:
Nama:
Jawatan:

DEWAN BANDARAYA KUALA LUMPUR

**CADANGAN MEMBEKAL, MENGHANTAR DAN MEMASANG KIOS
PENJAJA MODULAR (JENIS B) YANG LENGKAP DENGAN PERABOT
DAPUR DI SEKITAR WILAYAH PERSEKUTUAN KUALA LUMPUR**

BAHAGIAN 11. LAMPIRAN C

**BORANG MAKLUMAT PETENDER
BRG/JP/BPP(Pind.2/2025)**



**DEWAN BANDARAYA KUALA LUMPUR
JABATAN PENTADBIRAN
BAHAGIAN PENGURUSAN PEROLEHAN**

BORANG MAKLUMAT PETENDER

PERINGATAN PENTING KEPADA PETENDER:

- ✓ **Borang Maklumat Petender** ini yang lengkap dipenuhi mestilah dikembalikan bersekali dengan tawaran tuan. Maklumat ini penting bagi menyokong pertimbangan tawaran tuan. Kegagalan mengembalikannya boleh mengakibatkan tawaran tuan **DITOLAK**.
- ✓ Penender **DIWAJIBKAN** mengisi **Semua maklumat di Borang-Borang** dan dikembalikan bersama dokumen Tender/Sebutharga.
- ✓ Sila sertakan Laporan Kewangan Beraudit Syarikat bagi tiga (3) tahun kewangan terakhir secara berturut-turut sebelum tahun tutup tender yang telah diaudit dan disahkan dengan salinan diakui sah (certified true copy) oleh Juruaudit Bertauliah. **(Petender Gred G7 adalah DIWAJIBKAN mengemuka Laporan Kewangan Syarikat/Salinan Akaun Akhir bagi Tiga (3) tahun berturut-turut) DAN/ATAU**
- ✓ Sila sertakan Salinan Penyata Bulanan Bank bagi tiga (3) bulan terakhir sebelum tarikh tutup Tender yang disahkan oleh pegawai yang diberi kuasa oleh bank berkenaan.
- ✓ Sila dapatkan dan sertakan **Laporan sulit daripada pihak Bank/Institusi Kewangan** atas format seperti **Borang CA**, dalam satu sampul berlakri.
- ✓ Sila sertakan maklumat kerja semasa seperti di dalam rekod **Centralised Information Management System (CIMS) CIDB**.

BORANG A - SURAT PENGAKUAN KEBENARAN MAKLUMAT DAN KESAHIHAN DOKUMEN YANG DIKEMUKAKAN OLEH PETENDER

Nama Petender :

Alamat Petender :
.....
.....

Kepada,

Pengarah
Jabatan Pentadbiran,
Bahagian Pengurusan Perolehan
Tingkat 32, Menara DBKL 3,
Bandar Wawasan, Jalan Raja Abdullah,
50300 Kuala Lumpur

Tuan,

Maklumat Latar Belakang, Kewangan Dan Teknikal Petender

1. Kami telah membaca dengan teliti semua arahan-arahan yang terkandung dalam Arahan dan Syarat-syarat Am Kepada Petender termasuk arahan yang menghendakkan kami mengemukakan maklumat-maklumat dan dokumen-dokumen mengenai perkara di atas bersama-sama dokumen tender kami semasa mengemukakan Tender ini untuk membolehkan Datuk Bandar Kuala Lumpur menilai keupayaan kami untuk melaksanakan kerja yang ditender semasa Penilaian Tender.
2. Kami faham dan mengambil maklum bahawa Penilaian Tender ini akan mengambil kira dan mementingkan keupayaan kami melaksanakan kerja yang ditender. Justeru itu Tender kami akan hanya dipertimbang untuk diperakukan oleh Datuk Bandar Kuala Lumpur untuk disetujui terima sekiranya kami didapati berkeupayaan untuk melaksanakan projek yang ditender mengikut kaedah penilaian yang ditetapkan berdasarkan maklumat-maklumat dan dokumen-dokumen yang kami kemukakan.
3. Kami juga mengambil maklum bahawa kami dikehendaki mengemukakan semua maklumat dan dokumen-dokumen yang diminta bersama-sama Tender kami sebelum tender ditutup dan maklumat-maklumat atau dokumen-dokumen yang dikemukakan kemudian daripada itu tidak akan diterima untuk diambil kira dalam penilaian keupayaan kami.
4. Kami mengaku bahawa maklumat-maklumat dan data-data yang kami berikan bersama-sama ini di Borang B, C, CA, D, DA, E, F dan dokumen-dokumen yang kami sertakan bersamanya setahu kami adalah semuanya benar dan sah pada semua segi dan kami telah mengambil maklum dan sedar akan tindakan yang boleh diambil oleh Datuk Bandar Kuala Lumpur terhadap kami dan/atau Tender kami, sekiranya mana-mana maklumat, data-data dan dokumen yang kami berikan itu didapati tidak benar atau palsu.

5. Kami juga mengambil maklum dan sedar bahawa Tender kami akan ditolak (disqualified) dan tidak akan dipertimbangkan sekiranya maklumat-maklumat yang kami berikan tidak mencukupi atau sekiranya kami gagal untuk memberikan bersama-sama ini mana-mana maklumat dan/atau menyertakan mana-mana dokumen penting yang sangat diperlukan untuk membolehkan Datuk Bandar Kuala Lumpur menilai keupayaan kami terutamanya dokumen-dokumen berhubung dengan kedudukan kewangan dan prestasi kerja semasa kami sebagaimana yang dinyatakan dalam Arahan dan Syarat-Syarat Am Kepada Petender seperti berikut:-
 - (i) Salinan Penyata Bulanan Bank bagi tiga (3) bulan terakhir sebelum tarikh tutup Tender yang disahkan oleh pegawai yang diberi kuasa oleh bank berkenaan.
 - (ii) Laporan Kewangan Beraudit Syarikat bagi tiga (3) tahun kewangan terakhir secara berturut-turut sebelum tahun tutup tender yang telah diaudit dan disahkan dengan salinan diakui sah (certified true copy) oleh Juruaudit Bertauliah.
 - (iii) Kemudahan Kredit oleh Institusi Kewangan yang ditandatangani oleh pegawai yang diberi kuasa oleh bank/institusi kewangan berkenaan dalam satu sampul atau Deposit tetap (sekiranya ada) yang disahkan oleh pegawai yang diberi kuasa oleh bank berkenaan.
 - (iv) Senarai Kerja Semasa dan Laporan Pegawai Penguasa atau Jurutera Projek Mengenai Prestasi Kerja Semasa Petender, bagi setiap kerja, bekalan dan perkhidmatan.
6. Kami dengan ini memberi kuasa kepada mana-mana Pegawai Dewan Bandaraya Kuala Lumpur, Pegawai Penguasa atau Jurutera Projek, Juruaudit, Pegawai Bank/Institusi Kewangan dan mana-mana pihak yang berkenaan untuk memberikan maklumat-maklumat yang dianggap perlu dan diminta oleh Datuk Bandar Kuala Lumpur untuk menyemak dan mengesahkan maklumat-maklumat yang kami berikan atau untuk mendapatkan maklumat tambahan. Walau bagaimanapun kami tetap bertanggungjawab di atas maklumat-maklumat dan dokumen-dokumen yang kami berikan bersama-sama ini.
7. Kami juga dengan ini mengakui dan mengesahkan bahawa pihak kami tidak ada membuat sebarang pakatan atau apa-apa bentuk amalan sepadu dengan mana-mana petender lain bagi mempengaruhi kemunasabahan harga tender dan apa-apa tindakan yang boleh menjejaskan atau yang mempunyai kesan menghalang, menyekat atau mengganggu persaingan yang sihat bagi membolehkan tender kami atau petender lain di pertimbangkan. Kami akur pihak Datuk Bandar Kuala Lumpur boleh menolak tawaran kami sekiranya pihak Datuk Bandar Kuala Lumpur mengesyaki sebarang pakatan harga dan pihak kami juga boleh diambil tindakan di bawah Akta Persaingan 2010 (Akta 712).
8. Kami maklum bahawa sekiranya pihak yang dihubungi tidak memberi pengesahan dalam tempoh yang ditetapkan akan menyebabkan tender kami tidak dipertimbangkan untuk disetuju terima.

9. Kami sedar dan akur bahawa jika melalui pengesahan dengan Juruaudit Bertauliah / Bank didapati terdapat unsur pemalsuan dokumen atau salah nyataan maklumat, Datuk Bandar Kuala Lumpur boleh mengambil tindakan seperti berikut:
- (a) Tidak akan mempertimbangkan tawaran kami (jika di peringkat pra-kontrak) atau menamatkan kontrak (jika di peringkat pasca-kontrak);
 - (b) Melapor kepada polis untuk diambil tindakan sekiranya didapati berlaku pemalsuan / salah nyataan dengan niat mempengaruhi keputusan Datuk Bandar Kuala Lumpur untuk mempertimbangkan tawaran Petender;
 - (c) Melapor kepada Pihak Berkuasa (MOF / CIDB / Lembaga Profesional) untuk diambil tindakan tatatertib; dan
 - (d) Datuk Bandar Kuala Lumpur/MOF menyenarai hitamkan syarikat kami daripada menyertai mana-mana tender Datuk Bandar Kuala Lumpur di masa akan datang.

Yang benar,

.....
(Tandatangan Petender)

Tarikh:

Nama Penuh:

No. Kad Pengenalan:

Jawatan :

Yang diberi kuasa dengan sepenuhnya
untuk menandatangani Tender ini untuk
dan bagi pihak:

.....
Meteri atau Cop Petender

Tarikh:

.....
(Tandatangan Saksi)

Nama Penuh :

No. Kad Pengenalan :

Jawatan :

Alamat :

.....

BORANG B - MAKLUMAT AM LATAR BELAKANG PETENDER

1. Nama :

2. Alamat :

.....

.....

.....

No. Telefon :

No. Faks :

3. Pendaftaran Cukai Barangan dan Perkhidmatan (CBP) dengan Jabatan Kastam Diraja Malaysia (jika berdaftar dan sertakan salinan pendaftaran)

(i) No. Pendaftaran :

(ii) Tarikh Kuat kuasa :

4. Perniagaan Utama lain, jika ada

(a) sejak

(b) sejak

UNTUK KEGUNAAN BENDERA DEKL SAHAJA
UNTUK KEGUNAAN BENDERA DEKL SAHAJA

BORANG C – DATA KEWANGAN PETENDER (Diisi oleh Kontraktor)**A. Penyata Kewangan Syarikat**

Bil.	Tahun	Nama dan Alamat Syarikat Juruaudit	Maklumat Juruaudit Untuk Dihubungi Bagi Tujuan Pengesahan	
			Nama	No. Tel Pejabat & E-mail
1				
2				
3				

Sertakan salinan Penyata Kewangan Syarikat yang diaudit dan disahkan dengan salinan diakui sah (*certified true copy*) oleh Juruaudit Bertauliah bagi tiga (3) tahun kewangan terakhir secara berturut-turut sebelum tahun tutup tender atau sekiranya tiada, bagi tiga (3) tahun kewangan terakhir secara berturut-turut setahun sebelum tahun tutup tender. **Salinan Penyata Kewangan Syarikat yang tidak diakui sah (*certified true copy*) oleh Juruaudit Bertauliah tidak akan diambilkira.**

B. Penyata Bulanan Akaun Bank

Bil.	Nama dan Alamat Bank (Di mana akaun dibuka)	Nombor Akaun	Maklumat Pegawai Bank Untuk Dihubungi Bagi Tujuan Pengesahan	
			Nama	No. Tel Pejabat & E-mail
Bank 1				
Bank 2				
Bank 3				

Sertakan salinan Penyata Bulanan Akaun Bank bagi tiga (3) bulan terakhir sebelum bulan tutup tender yang diakui sah (*certified true copy*) oleh pegawai yang diberi kuasa oleh bank berkenaan. **Salinan Penyata Bulanan Akaun Bank yang tidak diakui sah (*certified true copy*) oleh pegawai yang diberi kuasa oleh bank berkenaan tidak akan diambilkira.**

BORANG C – DATA KEWANGAN PETENDER (Diisi oleh Kontraktor) (Samb.)**C. Penyata Deposit Tetap (jika berkenaan)**

Bil.	Nama dan Alamat Bank (Di mana akaun dibuka)	Nombor Akaun	Maklumat Pegawai Bank Untuk Dihubungi Bagi Tujuan Pengesahan	
			Nama	No. Tel Pejabat & E-mel
Bank 1				
Bank 2				
Bank 3				

Sertakan salinan Penyata Deposit Tetap yang diakui sah (*certified true copy*) oleh pegawai yang diberi kuasa oleh bank berkenaan. **Salinan Penyata Deposit Tetap yang tidak diakui sah (*certified true copy*) oleh pegawai yang diberi kuasa oleh bank berkenaan tidak akan diambilkira.**

NOTA UMUM

Sekiranya terdapat lebih daripada tiga (3) bank/institusi kewangan, sertakan maklumat tersebut dalam lampiran tambahan.

SULIT**BORANG CA – LAPORAN BANK/INSTITUSI KEWANGAN MENGENAI KEDUDUKAN KREDIT PETENDER**

(Borang ini hendaklah dilengkapkan oleh pihak Bank atau Institusi Kewangan dan dikembalikan kepada Bahagian yang mengurus tender. Sekiranya laporan disediakan dalam bentuk lain, kandungan laporan tersebut wajib menepati maklumat yang dikehendaki seperti dalam Borang CA. Sekiranya tidak, laporan tersebut akan ditolak.

Kepada :

()

Nama Petender :

Projek:

.....

Kemudahan Kredit sedia ada yang boleh digunakan untuk pelaksanaan projek.
(sekiranya petender mempunyai Kemudahan Kredit dengan Bank/Institusi Kewangan)

Bentuk Kemudahan Kredit	Nama Produk Kewangan (sekiranya ada)	Baki Yang Boleh Digunakan
(i) Overdraf		RM
(ii) Overdraf Bercagar		RM
(iii) Talian Kredit		RM
	Jumlah	RM

.....
(Tandatangan Untuk Dan Bagi Pihak Bank/Institusi Kewangan)

Nama Pegawai :

Jawatan :

No. Tel Pejabat :

Alamat Emel :

Tarikh :

Cap Bank /

Institusi Kewangan :

BORANG D - SENARAI KERJA/KONTRAK SEMASA PETENDER

(Sila sertakan maklumat kerja di dalam tangan/sedang berjalan dan belum siap termasuk kontrak yang baru diawadkan seperti di dalam **rekod Centralised Information Management System (CIMS) CIDB**)

Kegagalan petender mengisi maklumat seperti di dalam (CIMS) CIDB boleh menyebabkan tawaran petender **DITOLAK**.

Bil	Nama Kontrak/Projek+	Nilai Kontrak (RM)	Nilai Petender* Bertanggung jawab	Tempoh Kontrak **	Tarikh Milik Tapak	Tarikh Siap Kontrak	Kemajuan Kerja+		Nama dan No. Telefon Pegawai Penguasa/ Jurutera Projek	Nama dan Alamat Majikan
							Ikut Jadual (%)	Sebenar Dicapai (%)		

+ Salinan Surat Setuju Terima dan Perakuan Bayaran Interim terkini bagi setiap bagi setiap kerja yang disenaraikan hendaklah disertakan.

* Hanya perlu diisi sekiranya petender melaksanakan kerja sebagai ahli syarikat gabungan

** Tempoh Kontrak hendaklah termasuk lanjutan masa yang diluluskan.

BORANG DA – LAPORAN PRESTASI KERJA SEMASA PETENDER

- a) Borang ini hendaklah dilengkapi oleh Pegawai Penguasa/Wakil Pegawai Penguasa/ Pegawai Profesional yang menyelia projek dan diserahkan kepada kontraktor untuk disertakan bersama-sama tendernya.
- b) Kegagalan mengisi borang ini dengan lengkap akan menyebabkan tender ini ditolak.

Kepada : Pengarah
Jabatan Pentadbiran,
Bahagian Pengurusan Perolehan
Tingkat 32, Menara DBKL 3,
Bandar Wawasan, Jalan Raja Abdullah,
50300 Kuala Lumpur

Nama Kontraktor :

Nama Projek Yang Dilaksanakan :

No. Kontrak :

Harga Kontrak (termasuk anggaran nilai kerja perubahan) : RM

Wang Kos Prima dan Peruntukan Sementara : RM

Nilai Kerja Pembina : RM

Tarikh Milik Tapak : Tempohminggu

Tarikh Penyiapan Asal :

Lanjutan Masa Yang Telah Diluluskan : hari

Lanjutan Masa Seterusnya yang difikirkan/dijangka layak diperakukan : hari

Atas sebab-sebab: (i)

(ii)

Kemajuan Kerja (berdasarkan penilaian kerja yang telah dilaksanakan)

Pencapaian sebenar..... %	Mengikut Jadual..... %
Jumlah kelewatan (jika berkenaan) Tarikh Kerja dijangka akan dapat disiapkan	: hari :
Nilai Bahagian Kerja Yang Telah Siap	: RM
Nilai Bahagian Kerja Yang Belum Siap	: RM
Adakah Kontraktor dalam proses penamatan di mana Notis untuk Tujuan Penamatan telah dikeluarkan kepada Kontraktor?	:

Ulasan mengenai prestasi kontraktor:

(Nyatakan apa-apa kepujian dan/atau kelemahan kontraktor dan juga apa-apa tindakan/perakuan yang diambil/dipertimbang berhubung dengan prestasi kontraktor melaksanakan kontrak)

Tandatangan Penyelia Projek:

Nama :

Jawatan :

Tarikh:

BORANG E – REKOD PENGALAMAN KERJA PETENDER

(Senarai kerja dalam tempoh 5 tahun lepas)

Bil.	Nama	Nilai Kontrak (RM)	Nilai Petender* Bertanggungjawab	Tempoh Kontrak **	Tarikh Milik Tapak	Tarikh Siap		Nama dan No. Telefon Pegawai Penguasa/ Jurutera Projek	Nama Alamat Majikan
						Kontrak	Sebenar		

+ Salinan Surat Setuju Terima dan Salinan Perakuan Siap Kerja /Perakuan Muktamad bagi setiap kerja yang disenaraikan hendaklah disertakan.

* Hanya perlu diisi sekiranya petender melaksanakan kerja sebagai ahli syarikat gabungan.

** Tempoh kontrak hendaklah termasuk lanjutan masa yang diluluskan.

BORANG F – KAKITANGAN TEKNIKAL

(Butir-butir Kakitangan Teknikal yang ada dalam penggajian Petender masa kini)

Bil.	* Nama dan No. K/P	Umur	Kelulusan Professional / Pendidikan **	Tahun Kelulusan	Tarikh Diambil Bekerja	Jawatan yang Disandang / tugas-tugas Semasa	Pengalaman Lepas (Jawatan Disandang, Nama Projek dan Majikan dan Tempoh Bekerja dan Sebagainya)

* Salinan Penyata Caruman KWSP bagi bulan caruman terkini yang mengandungi nama setiap kakitangan teknikal atau salinan perjanjian perkhidmatan professional yang diambil berkhidmat secara Kontrak.

** Sila sertakan salinan sijil kelulusan atau sijil keahlian Badan-badan Professional.

16. PERAKUAN:

- i) Saya/Kami yang bertandatangan mengisytiharkan segala maklumat yang diberikan dalam borang ini adalah benar.
- ii) Saya/Kami bersetuju tawaran yang kami/saya kemukakan akan ditolak jika maklumat tersebut didapati tidak benar.

PETENDER
(Pegawai yang diberikuasa)

SAKSI

Tandatangan:.....

Tandatangan:

Nama:

Nama:

Atas sifat:

Pekerjaan:

Nama, Alamat, Telefon dan Cop

Syarikat:

.....

.....

.....

Tarikh:

Tarikh:



DEWAN BANDARAYA KUALA LUMPUR

**CADANGAN MEMBEKAL, MENGHANTAR DAN MEMASANG KIOS
PENJAJA MODULAR (JENIS B) YANG LENGKAP DENGAN PERABOT
DAPUR DI SEKITAR WILAYAH PERSEKUTUAN KUALA LUMPUR**

BAHAGIAN 11. LAMPIRAN D

**SENARAI DAN TUGAS PANEL SYARIKAT
INSURANS/BROKER INSURANS/BROKER
TAKAFUL DBKL**

UNTUK KEGLIANA
UNTUK KEGUNA
UNTUK TENDER DBKL SAHAJA SAHAJA

**SENARAI PANEL SYARIKAT INSURANS / BROKER INSURANS/ BROKER TAKAFUL
DEWAN BANDARAYA KUALA LUMPUR BAGI URUSAN KONTRAK
UNTUK TEMPOH 3 TAHUN
01 JANUARI 2024 SEHINGGA 31 DISEMBER 2026**

BI L	NAMA PANEL SYARIKAT / BROKER	ALAMAT, NO. TELEFON & FAKS	PEGAWAI YANG BOLEH DIHUBUNGI
1	SP&G Gallagher Insurance Brokers Sdn. Bhd.	4th Floor, Menara Yayasan Tun Razak, No.200, Jln Bukit Bintang, 55100 Kuala Lumpur Tel : 03-2708 2200	1. Zamree bin Mohammad 012-295 5583 zamree@spggib.com.my 2. Saidu Mohamed bin Haniffa 016-285 5755 saidu@spggib.com.my 3. Noor Suraya binti Razali 012-586 4839 suraya@spggib.com.my
2	Tune Protect Malaysia (Tune Insurance Malaysia Berhad)	Level 9, Wisma Tune, No.19, Lorong Dungun, Damansara Heights, 50490, Kuala Lumpur Tel: 03-2087 9005/ 1800 885 753 Faks: 03-2094 1366	1. Hisham Bin Mohd Yunus 012-672814 hisham.mohdyunus@tuneprotect.com 2. Mohd Ridzuan Bin Zainun 013-3330227 mohdridzuan.zainun@tuneprotect.com 3. Amirah Binti Hamian 013-2826858 amirah.hamian@tuneprotect.com
3	Protac Insurance Brokers Sdn. Bhd.	Wisma Protac, Np.35, Jalan Mamanda 7, Ampang Point, 68000 Ampang, Selangor Tel: 03-4251 1635	1. Rizuan bin Othman 012-3388171 wan@protac.com.my 2. Amnah binti Daud 016-6560864 Amnah@protac.com.my
4	Tradewinds International Insurance Brokers Sdn. Bhd.	37th Floor, Menara AIA Cap Square No.10, Jalan Munshi Abdullah 50100 Kuala Lumpur Tel: 03-2380 4800 Faks: 03-2697 9961	1. Aznan bin Peryatin 012-6199479 aznan@tradewindscorp-insbrok.com 2. Nabilah binti Baharuddin 017-2818770 nabilah@tradewindscorp-insbrok.com 3. Muhd Faiz bin Muhd Dali 0137281218 muhamadfaiz@tradewindscorp-insbrok.com

**SYARAT-SYARAT ATAU TUGAS-TUGAS DAN TANGGUNGJAWAB PANEL SYARIKAT
INSURANS/ BROKER INSURANS / BROKER TAKAFUL
DEWAN BANDARAYA KUALA LUMPUR BAGI URUSAN KONTRAK**

1. Memberi khidmat nasihat secara professional serta maklumat terkini kepada Datuk Bandar Kuala Lumpur terhadap polisi insuran serta perlindungan yang telah atau akan dan perlu diambil oleh Datuk Bandar Kuala Lumpur.
2. Menguruskan segala Insurans yang patut diambil oleh kontraktor-kontraktor yang dilantik oleh Datuk Bandar Kuala Lumpur bagi melindungi risiko-risiko 'Contractor's All Risk', risiko Tanggungan Awam 'Public Liability' dan Insurans Pampasan Pekerja bagi Perolehan Kerja, Perkhidmatan dan Bekalan.
3. Mengurus tuntutan yang diterima daripada pihak ketiga (awam) yang ada hubungkait dengan polisi yang diambil oleh kontraktor.
4. Mengkaji, menentu, mengesahkan dan bertanggungjawab bahawa setiap polisi yang diambil itu menjaga sepenuhnya kepentingan dan memberi perlindungan secukupnya kepada Datuk Bandar Kuala Lumpur. Syarikat Insurans / Broker Insurans / Broker Takaful yang dilantik hendaklah bertanggungjawab sepenuhnya terhadap kerja-kerja yang dibuat dan syor-syor yang dikemukakan oleh mereka. Datuk Bandar Kuala Lumpur adalah sentiasa berhak untuk membatalkan perlantikan/ kontrak Panel Syarikat Insurans / Broker Insurans / Broker Takaful sekiranya prestasi syarikat tidak memuaskan.
5. Semua polisi Insuran termasuk 'Cover Notes' yang diambil bagi maksud sesuatu kontrak hendaklah dilampirkan dengan 'Surat Akuan' oleh Syarikat Insurans / Broker Insurans / Broker Takaful berkenaan yang mengesahkan bahawa semua polisi yang diambil telah disemak, teratur dan memberikan perlindungan secukupnya. Pihak Syarikat Insurans / Broker Insurans / Broker Takaful berkenaan juga hendaklah bertanggungjawab mengemukakan semua dokumen berhubung dengan Polisi Insurans tersebut secara terus kepada Datuk Bandar dan tidak melalui kontraktor yang menguruskan kontrak tersebut.
6. Polisi Insurans hendaklah diambil dan dikeluarkan oleh Panel Syarikat Insurans yang dilantik oleh pihak Datuk Bandar Kuala Lumpur untuk menguruskan polisi perlindungan.
7. Syarikat Insurans / Broker Insurans / Broker Takaful tidak berhak menuntut sebarang kerugian daripada Datuk Bandar Kuala Lumpur sekiranya kontraktor yang dilantik tidak membeli polisi melaluinya.
8. Datuk Bandar Kuala Lumpur akan memastikan bahawa kesemua polisi perlindungan yang diperlukan akan diuruskan melalui panel Syarikat Insurans / Broker Insurans / Broker Takaful yang dilantik, walaubagaimanapun pemohon dengan ini bersetuju bahawa tiada gantirugi akan dituntut atau apa-apa tindakan yang akan memudharatkan Datuk bandar Kuala Lumpur diambil jika Datuk Bandar Kuala Lumpur memungkir peruntukan ini.

DEWAN BANDARAYA KUALA LUMPUR

**CADANGAN MEMBEKAL, MENGHANTAR DAN MEMASANG KIOS
PENJAJA MODULAR (JENIS B) YANG LENGKAP DENGAN PERABOT
DAPUR DI SEKITAR WILAYAH PERSEKUTUAN KUALA LUMPUR**

BAHAGIAN 12. LUKISAN / GAMBARAJAH

UNTUK KEGLIANAN BENDERA DBK SAHAJA
UNTUK KEGLIANAN BENDERA DBK SAHAJA

SENARAI LUKISAN

CADANGAN MEMBEKAL, MENGHANTAR DAN MEMASANG KIOS PENJAJA MODULAR (JENIS B) YANG LENGKAP DENGAN PERABOT DAPUR DI SEKITAR WILAYAH PERSEKUTUAN KUALA LUMPUR

BIL	SENARAI LUKISAN	BILANGAN LUKISAN
1.	KIOS JENIS B – 10' x 10'	1
2	LUKISAN KIOS PELAN DAN TAMPAK DEPAN BELAKANG DAN SISI	1
3	LUKISAN KERATAN AA, BB, CC DAN DD, PELAN SILING KIOS TYPE B	1

CADANGAN MEMBEKAL, MENGHANTAR DAN MEMASANG KIOS PENJAJA MODULAR (JENIS B) YANG LENGKAP DENGAN PERABOT DAPUR DI SEKITAR WILAYAH PERSEKUTUAN KUALA LUMPUR.

KIOS JENIS B - 10' X 10'



*Gambaran ilustrasi 3D Kios – Warna dan grafik akan ditentukan kemudian.

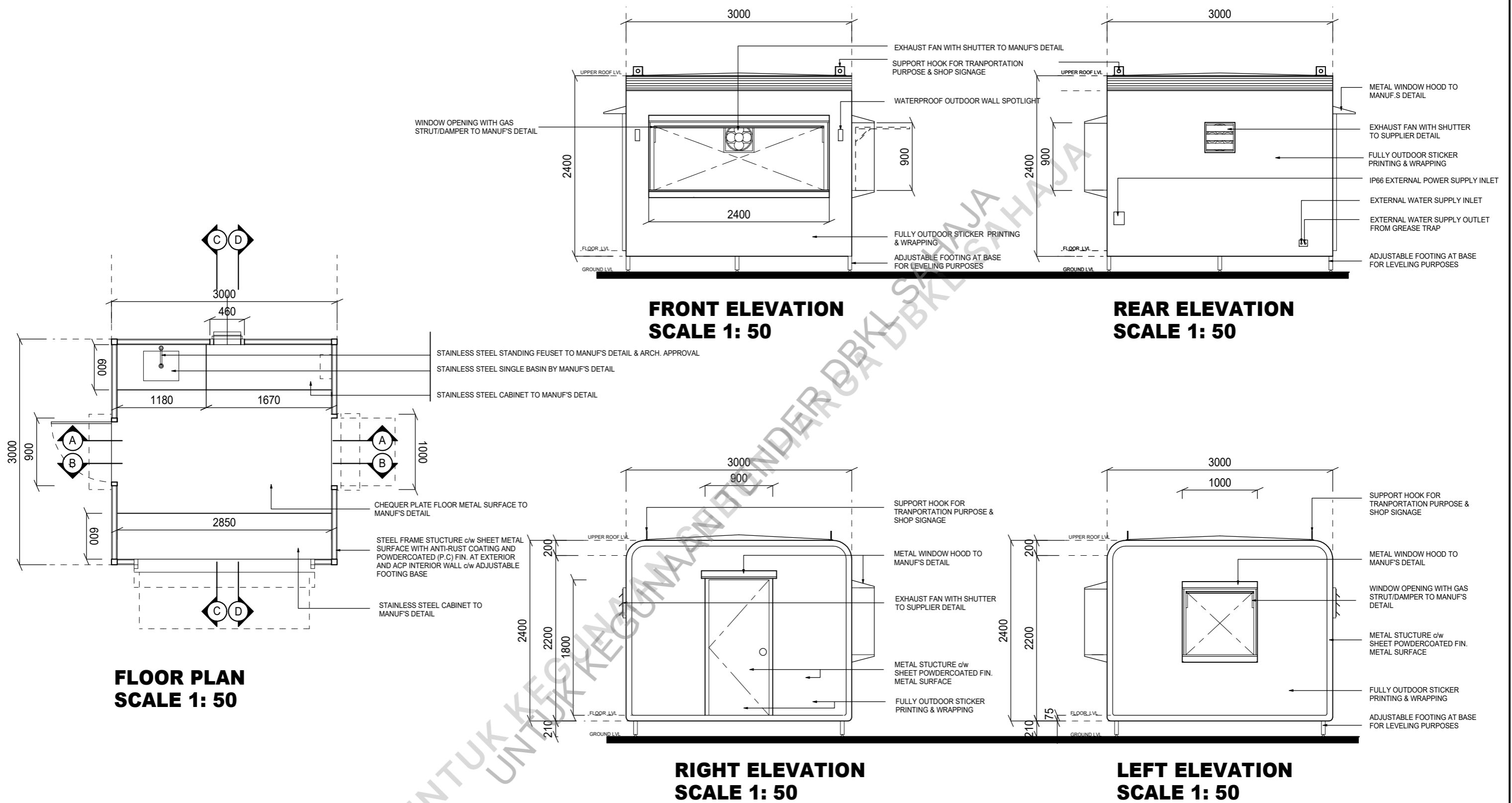

KIOS TYPE B - 10' X 10'
CADANGAN MEMBEKAL, MENGHANTAR DAN MEMASANG KIOS PENJAJA MODULAR
(JENIS B) YANG LENGKAP DENGAN PERABOT DAPUR DI SEKITAR
WILAYAH PERSEKUTUAN KUALA LUMPUR.

DI SEMAK OLEH :

DI LULUSKAN OLEH :

SKALA LUKISAN : 1 : 50

DI LUKIS OLEH : JIDEN

TARIKH : update DIS 2025

NO. LUKISAN : LUKISAN KIOS PELAN DAN TAMPAK DEPAN
 BELAKANG DAN SISI
 file : -JIDEN JPPPB\10 Iestari 2025\KIOS\KIOSK PENJAJA 14.tcw

TENDER DRAWING



JPPPB
 JABATAN PELAKSANAAN PROJEK DAN
 PENYELNGGERAAN BANGUNAN

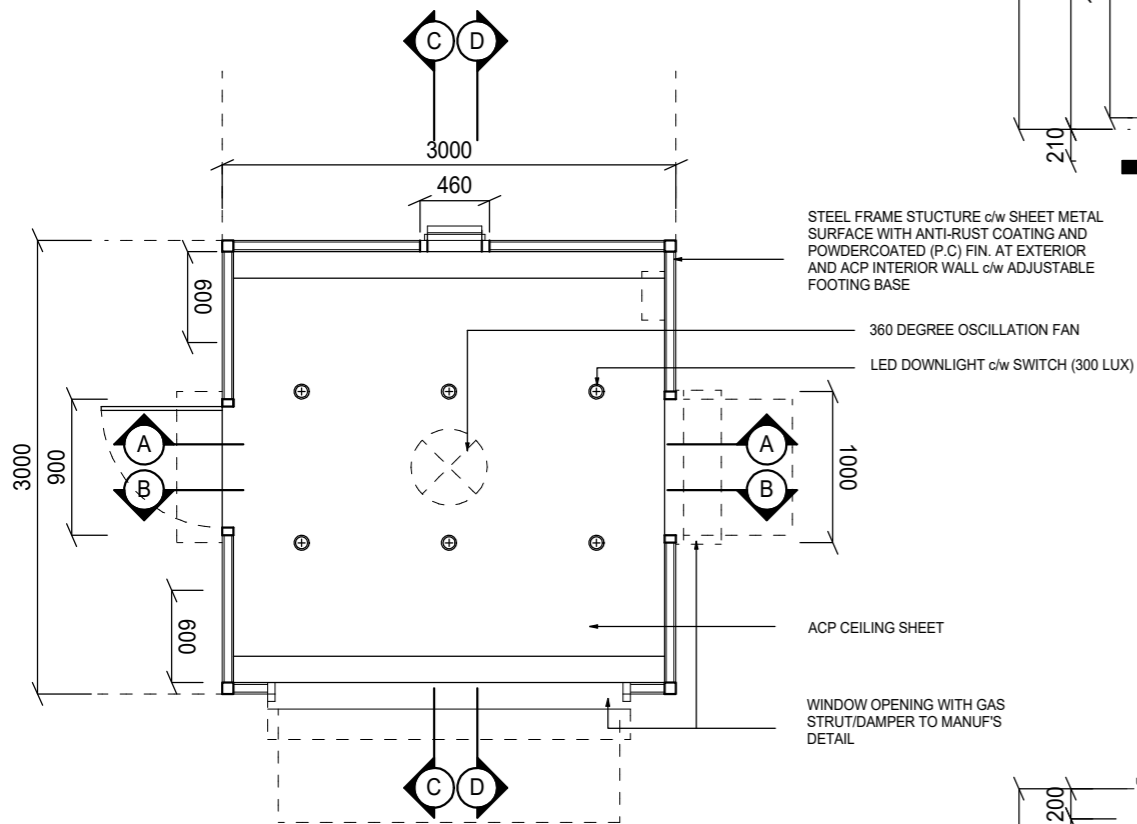

**CEILING PLAN
SCALE 1: 50**

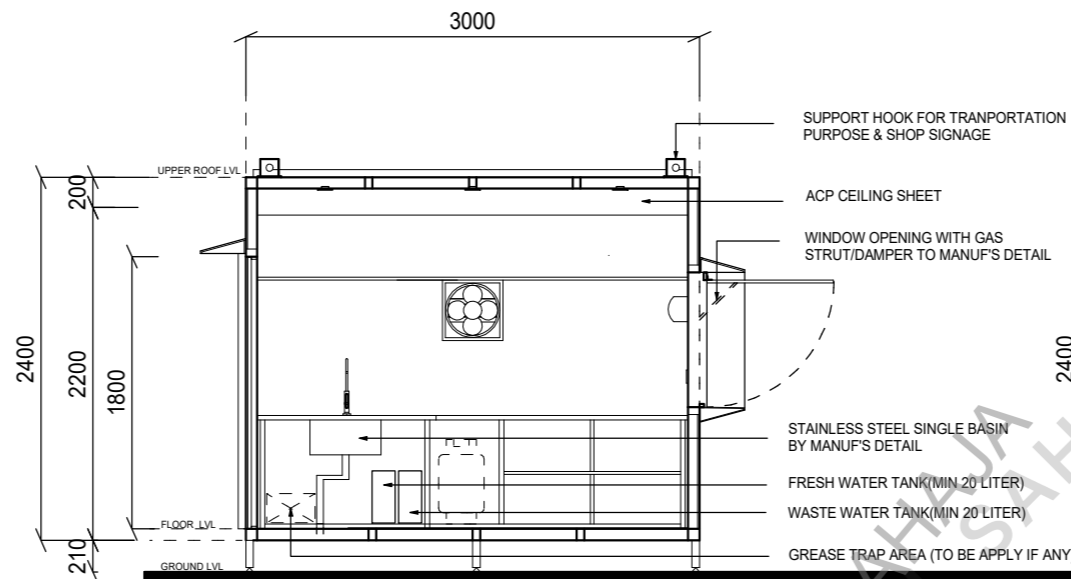

**SECTION A - A
SCALE 1: 50**

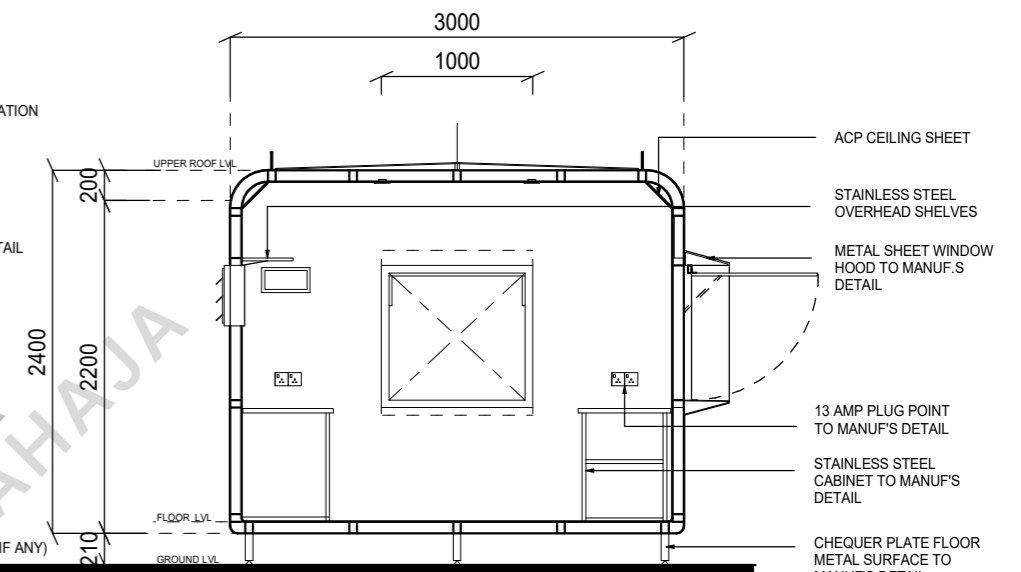

**SECTION D - D
SCALE 1: 50**

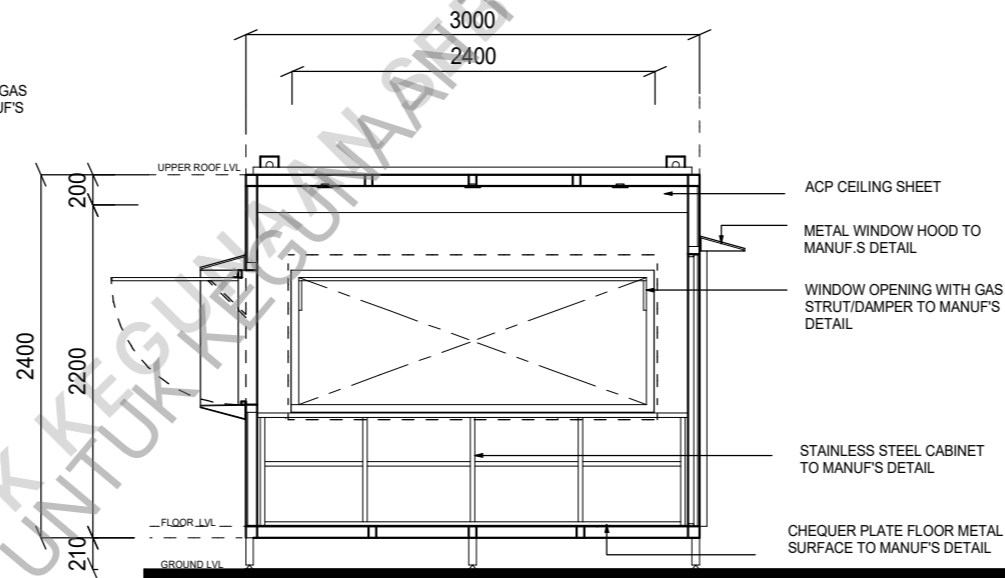

**SECTION B - B
SCALE 1: 50**

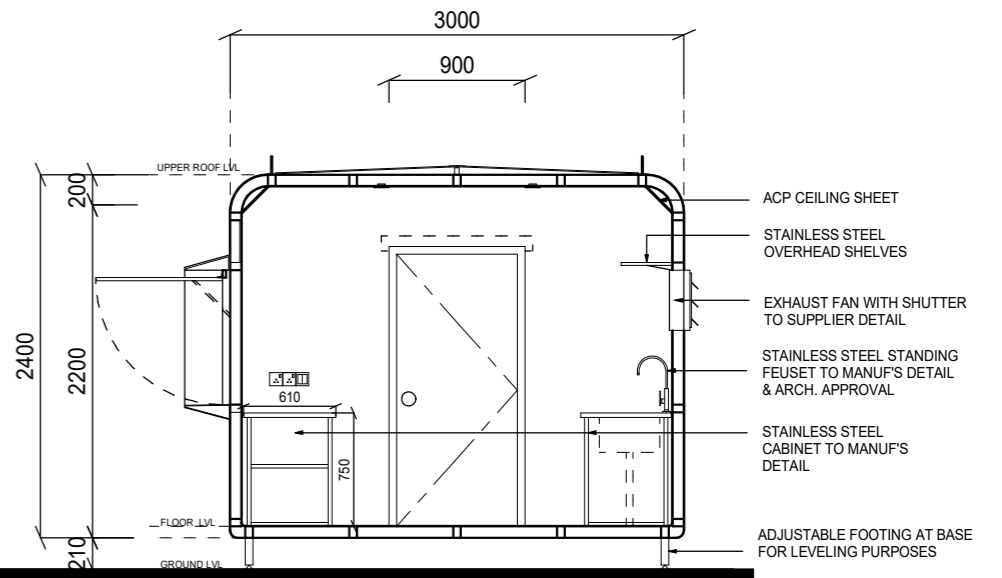

**SECTION C - C
SCALE 1: 50**

KIOS TYPE B - 10' X 10'
CADANGAN MEMBEKAL, MENGHANTAR DAN MEMASANG KIOS PENJAJA MODULAR (JENIS B) YANG LENGKAP DENGAN PERABOT DAPUR DI SEKITAR WILAYAH PERSEKUTUAN KUALA LUMPUR.

DI SEMAK OLEH :

DI LULUSKAN OLEH :

SKALA LUKISAN : 1 : 50

DI LUKIS OLEH : JIDIN

TARIKH : update DIS 2025

NO. LUKISAN : LUKISAN KERATAN AA, BB, CC DAN DD, PELAN SILING KIOS TYPE B

file : ~JIDIN JPPPB10 Iestari 2026 KIOS KIOSK PENJAJA 14.fcw

TENDER DRAWING



JPPPB

JABATAN PELAKSANAAN PROJEK DAN PENYELENGGARAAN BANGUNAN